

YOUR RAL



YOUR RAL

YOUR RAL...for YOUR PROJECT

YOUR RAL... for YOUR PROJECT significa che ogni interior designer può scegliere liberamente un colore all'interno dell'intera gamma dei RAL esistenti per individuare la tonalità più coerente con il proprio concept o il proprio progetto.

Il colore può essere selezionato per dialogare con il mobile bagno, il lavabo, i relativi sanitari, e con i rivestimenti contribuendo a costruire un linguaggio estetico, una proposta progettuale, coerente, distintiva e personalizzata.

Questo livello di customizzazione consente di sviluppare soluzioni perfettamente coordinate con la rubinetteria **My Future**, **EGO** e gli accessori **Moderna** integrandoli armonicamente con gli altri elementi dell'ambiente bagno.

Per facilitare la scelta cromatica è stata realizzata una **Cartella Colori RAL** dove è proposta una selezione non vincolante di colori per stimolare ancora di più la creatività dei progettisti. La scheda è in continuo aggiornamento e per questo motivo è scaricabile e consultabile attraverso il relativo QRCode.



Con **YOUR RAL... for YOUR PROJECT** Rubinetteria Giulini diventa un elemento progettuale a tutti gli effetti, capace d'interpretare la creatività più spinta dell'interior designer attraverso una personalizzazione cromatica precisa, raffinata ed esclusiva.

YOUR RAL... for YOUR PROJECT means that every interior designer is free to select any colour from the entire RAL range, identifying the shade that best aligns with their concept or design vision. The chosen colour can be coordinated with bathroom furniture, washbasins, sanitary ware, and surface finishes, contributing to the creation of a coherent, distinctive, and highly personalized aesthetic language. This level of customization makes it possible to develop perfectly coordinated solutions with **My Future**, **EGO** tapware and **Moderna** accessories, seamlessly integrating them with the other elements of the bathroom environment.



To make color selection easier, a **RAL Color Folder** has been created, offering a non-binding selection of colors designed to further inspire designers' creativity. The chart is continuously updated and can therefore be downloaded and consulted via the corresponding QR code.

With **YOUR RAL... for YOUR PROJECT**, Giulini tapware becomes a true design element, capable of interpreting the most ambitious creative visions of interior designers through precise, refined, and exclusive colour customization.



Scansiona il QR code

Scan the QR code



YOUR RAL for YOUR PROJECT



Realizza il tuo progetto

Realize your project



Scopri i colori disponibili

Discover the available colors

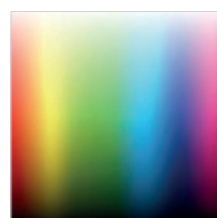

Scegli il tuo colore RAL e chiedi la disponibilità

Choose your RAL color and ask for the availability

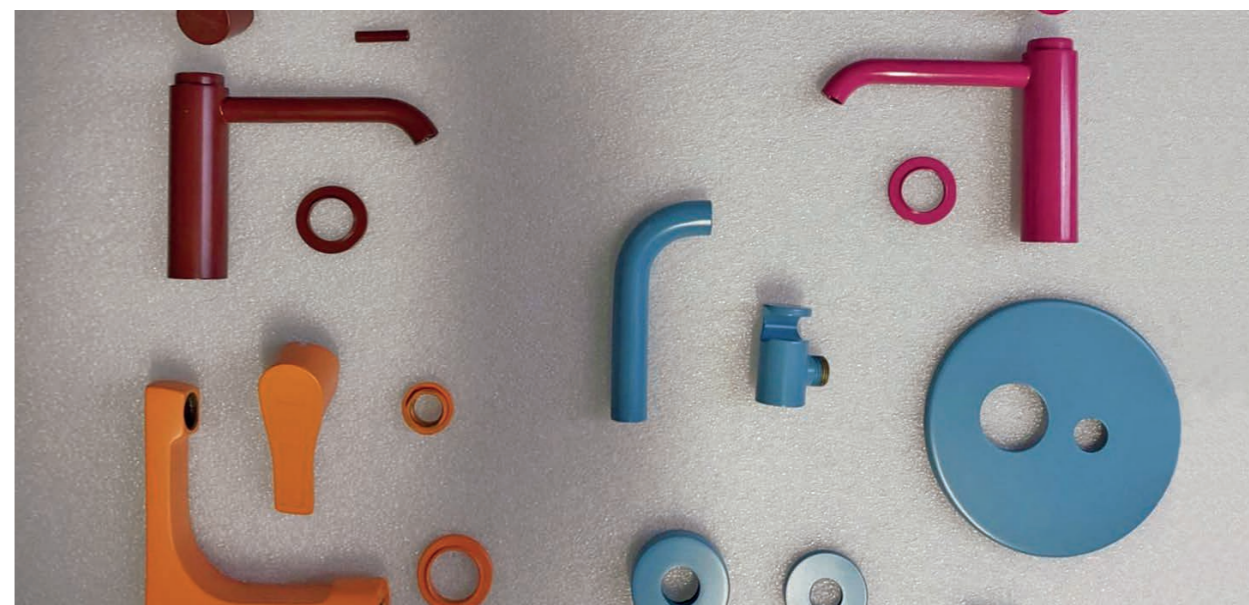



YOUR RAL
per il tuo progetto

YOUR RAL
for your project



Il tuo RAL coordinato con il mobile bagno
Your RAL coordinated with the bathroom furniture



Il tuo RAL coordinato
con le ceramiche
Your RAL coordinated
with sanitary ceramics



Il tuo RAL coordinato
con i rivestimenti
Your RAL coordinated
with the tiles



MY FUTURE
RAL



5905/SCCC

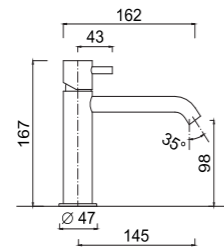

Monocomando lavabo, senza scarico.
Single lever mixer without pop-up waste.
Mitigeur lavabo sans vidage.
Einhebel-Waschtischmischer, ohne Ablaufgarnitur.
Mezclador monomando de lavabo, sin desagüe.
Однорычажный смеситель для раковины, без донного клапана.

Articolo	Note
5905/SCCC	SC

5905/SC-18CC

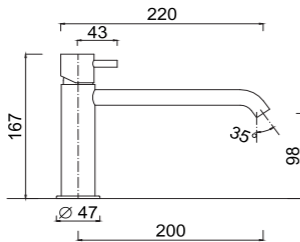

Monocomando lavabo bocca lunga, senza scarico.
Single lever mixer with extended spout, without pop-up waste.
Mitigeur lavabo avec bec long, sans vidage.
Einhebel-Waschtischmischer mit verlängertem Auslauf, ohne Ablaufgarnitur.
Mezclador monomando de lavabo, caño largo, sin desagüe.
Однорычажный смеситель для раковины, без донного клапана.

Articolo	Note
5905/SC-18CC	SC

5939/SCCC

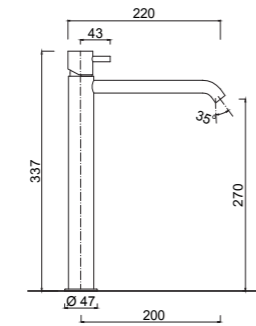

Monocomando lavabo alto, bocca lunga, senza scarico.
High single-lever basin mixer, long spout, without waste.
Mitigeur de lavabo haut, bec long, sans vidage.
Hoher Einhebel-Waschtischmischer, langer Auslauf, ohne Ablaufgarnitur.
Mezclador monomando alto de lavabo, caño largo, sin desagüe.
Высокий однорычажный смеситель для раковины, длинный излив, без сливного гарнитура.

Articolo	Note
5939/SCCC	

5990CC

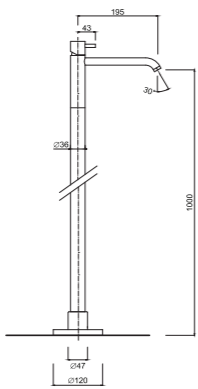

Monocomando lavabo a pavimento.
Wash-basin single-lever mixer with floor pillar leg.
Mitigeur lavabo avec colonnette alimentation par le sol.
Waschtisch-Einhebelmischer mit Standfuss Schlauch.
Monomando lavabo con columna a pavimento.
Однорычажный смеситель для раковины с напольной колонной.

Articolo	Note
5990CC	

5300

Parte incasso GGBOX 5300.
Built-in part GGBOX 5300.
Pièce d'installation GGBOX 5300.
UP-Teil GGBOX 5300.
Pieza de instalación GGBOX 5300.
Монтажная часть GGBOX 5300.

Articolo	Note
5300	

5990EPCC

Parti esterne per lavabo a pavimento.
External parts for floor-mounted basin mixer.
Pièces extérieures pour mitigeur de lavabo au sol.
Außenteil für Stand-Waschtischmischer.
Piezas exteriores para mezclador de lavabo de suelo.
Внешние детали напольного смесителя для раковины.

Articolo	Note
5990EPCC	

5925-18CC

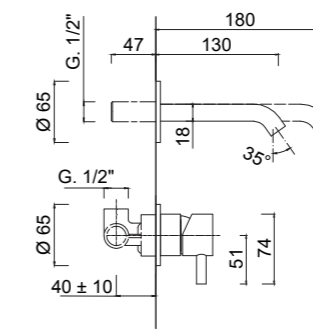

Monocomando lavabo a muro, senza scarico, XL.
Wall-mounted single-lever basin mixer, without waste, XL.
Mitigeur de lavabo mural, sans vidage, XL.
Einhebel-Waschtischmischer-Wandmontage, ohne Ablaufgarnitur, XL.
Mezclador de lavabo de pared, sin desagüe, XL.
Смеситель для раковины, настенный, однорычажный, без сливного гарнитура, XL.

Articolo	Note
5925-18CC	180 mm
5925-13CC	130 mm

5290

Parte incasso monocomando lavabo a muro, cartuccia Ø 35.
Built-in part for single-lever wall-mounted basin mixer, cartridge Ø 35.
Partie encastrable pour mitigeur de lavabo mural, cartouche Ø 35.
UP-Teil für Einhebel-Wandwaschtischmischer, Kartusche Ø 35.
Pieza de empotrar para mezclador monomando de pared para lavabo, cartucho Ø 35.
Встраиваемая часть однорычажного настенного смесителя для раковины, картридж Ø 35

Articolo	Note
5290	

5925 -18EPCC

Parte esterna per lavabo a muro MyFuture XL.
External part for MyFuture XL wall-mounted basin mixer.
Partie extérieure pour mitigeur de lavabo mural MyFuture XL.
Außenteil für Einhebel-Wandwaschtischmischer MyFuture XL.
Parte exterior para mezclador de lavabo de pared MyFuture XL.
Внешний вид настенного смесителя для умывальника MyFuture XL

Articolo	Note
5925-18EPCC	180mm
5925-13EPCC	130mm

5926-18CC

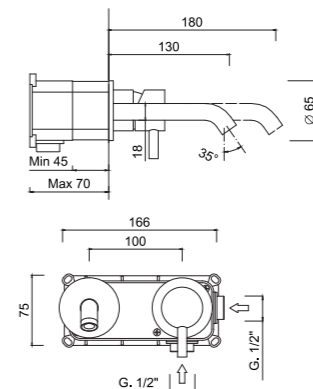

Monocomando lavabo a muro MyFuture XL, GGBOX 5297, senza scarico.
Wall-mounted single-lever basin mixer, MyFuture XL, GGBOX 5297, without waste.
Mitigeur de lavabo mural, MyFuture XL, GGBOX 5297, sans vidage.
Einhebel-Waschtischmischer Wandmontage, MyFuture XL, GGBOX 5297, ohne Ablaufgarnitur.
Mezclador monomando de pared para lavabo, MyFuture XL, GGBOX 5297, sin desagüe.
Смеситель для раковины, настенный, однорычажный, MyFuture XL, GGBOX 5297, без сливного гарнитура.

Articolo	Note
5926-18CC	180 mm
5926-13CC	130 mm

5297

Parte incasso GGBOX 5297 lavabo a muro
GGBOX 5297 built-in part for wall-mounted washbasin mixer
GGBOX 5297 partie à encastrer pour mitigeur lavabo mural.
GGBOX 5297 UP-Teil für Einhebel-Wandwaschtischmischer
GGBOX 5297 pieza de empotrar para mezclador monomando de pared
GGBOX 5297 встраиваемая деталь для настенного смесителя для раковины

Articolo	Note
5297	

5926-18EPCC

Parte esterna Monocomando lavabo a muro MyFuture XL, GGBOX 5297, senza scarico.
External part for MyFuture XL wall-mounted single-lever basin mixer, GGBOX 5297, without waste.
Partie extérieure pour mitigeur de lavabo mural MyFuture XL, GGBOX 5297, sans vidage.
Außenteil für MyFuture XL Wandmontierte Einhandwaschtischmischer, GGBOX 5297, ohne Ablaufgarnitur.
Pieza exterior para mezclador monomando de pared de lavabo MyFuture XL, GGBOX 5297, sin desagüe.
Внешняя часть настенного однорычажного смесителя для раковины MyFuture XL, GGBOX 5297, без сливного гарнитура.

Articolo	Note
5926-18EPCC	180 mm
5926-13EPCC	140 mm

5170CC



5 lt/min

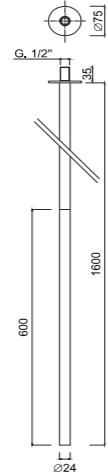

Bocca di erogazione da soffitto per lavabo.
Ceiling mounted basin spout.
Bec de plafond, pour lavabo.
Deckenauslauf für Waschbecken.
Caño de techo, para lavabo.
Потолочный излив для раковины

Articolo	Note
5170CC	

5171CC



5 lt/min

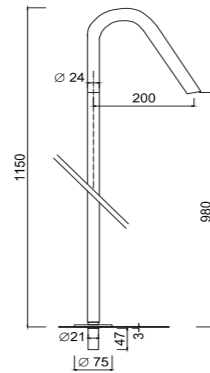

Bocca di erogazione a pavimento per lavabo.
Floor mounted basin spout.
Bec de sol, pour lavabo.
Bodenauslauf für Waschbecken.
Caño de suelo para lavabo.
Напольный излив для раковины

Articolo	Note
5171CC	

5916CC



3021FMG

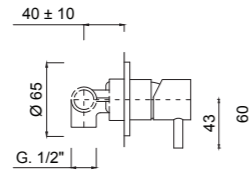

Miscelatore monocomando da incasso a muro.
Wall mounted mixer.
Mitigeur monocommande mural.
UP Einhebelmischer.
Mezclador monomando empotrado.
Встраиваемый однорычажный смеситель.

Articolo	Note
5916CC	

5282

Parte incasso monocomando doccia, cartuccia Ø 25
Built-in part for single-lever shower mixer, Ø 25 cartridge
Partie à encastrer pour mitigeur de douche, cartouche Ø 25
UP-Teil für Einhebel-Brausemischer, Kartusche Ø 25
Pieza empotrable para mezclador monomando de ducha, cartucho Ø 25
Встраиваемая часть для однорычажного смесителя для душа, картридж Ø 25

Articolo	Note
5282	

5916EPCC

Parte esterna miscelatore incasso a muro
Wall mounted basin mixer external parts
Partie externe pour mitigeur mural
Außenteil für UP-Wandwaschtischbatterie
Pieza exterior para grifería empotrable de pared
Внешняя часть для встраиваемого настенного смесителя

Articolo	Note
5916EPCC	

5907/SCCC



5 lt/min
3021S

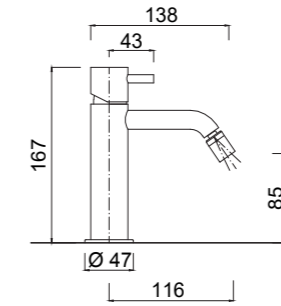

Monocomando bidet, senza scarico.
Bidet mixer, without waste.
Mitigeur de bidet, sans vidage.
Bidetmischer, ohne Ablaufgarnitur.
Mezclador de bidé, sin desagüe.
Смеситель для биде, без сливного штуцера.

Articolo	Note
5907/SCCC	SC

SH23/MFCC



3021FMG

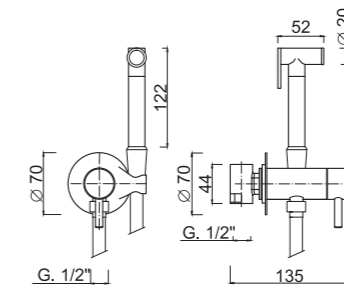

Miscelatore monocomando incasso per bidet (montaggio innesto).
Built-in single-lever mixer for bidet. Plug-in mounting.
Mitigeur à encastrer pour bidet. Montage avec fiche.
UP-Einhebelmischer für Bidet. Steckmontage.
Monomando empotrado para bidé. Montaje ad innesto.
Однорычажный встраиваемый смеситель для биде.
Вставной монтаж.

Articolo	Note
SH23/MFCC	

SH23INC

Parte incasso SH23.
Built-in part SH23.
Partie intégrée SH23.
Einbauteil SH23.
Pieza integrada SH23.
Встроенная деталь Ш23.

Articolo	Note
SH23INC	

SH23/MFEPCC

Parte esterna miscelatore monocomando incasso per bidet (montaggio innesto).
External part for Built-in single-lever mixer for bidet. Plug-in mounting.
Corps à encastrer pour mitigeur bidet. Montage avec fiche.
UP-Koerper für Bidet. Steckmontage.
Cuero empotrado para bidé. Montaje ad innesto.
Настенный корпус встраиваемого смесителя для биде. Вставной монтаж.

Articolo	Note
SH23/MFEPCC	

5967CC

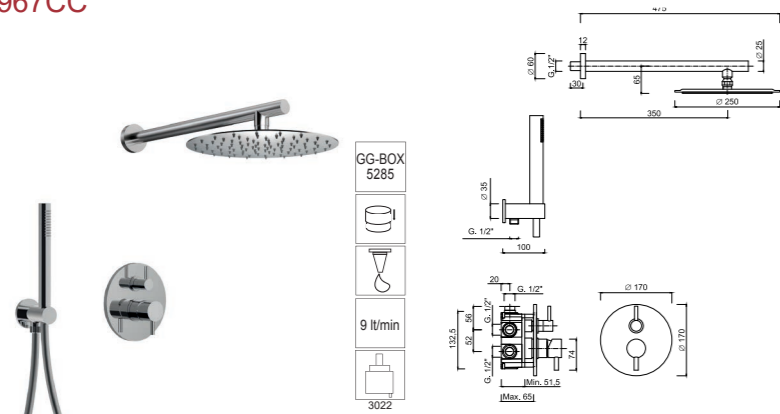

Set doccia incasso monocomando con deviatore a rotazione, kit duplex, braccio parete, soffione Ø 250.
 Built-in single-lever shower set with rotating diverter, shower kit, wall arm, Ø 250 shower head.
 Ensemble de douche à encastrer avec inverseur rotatif, kit de douche, bras mural, pomme de douche Ø 250.
 Einbau-Einhebel-Duschset mit drehbarem Umsteller, Duschset, Wandarm, Duschkopf Ø 250.
 Conjunto de ducha monomando encastrable con desviador giratorio, kit de ducha, brazo de pared, rociador Ø 250.
 Встраиваемый однорычажный душевой набор с поворотным переключателем, душевой набор, настенный кронштейн, душевая головка Ø 250.

Articolo	Note
5967CC	

5983CC

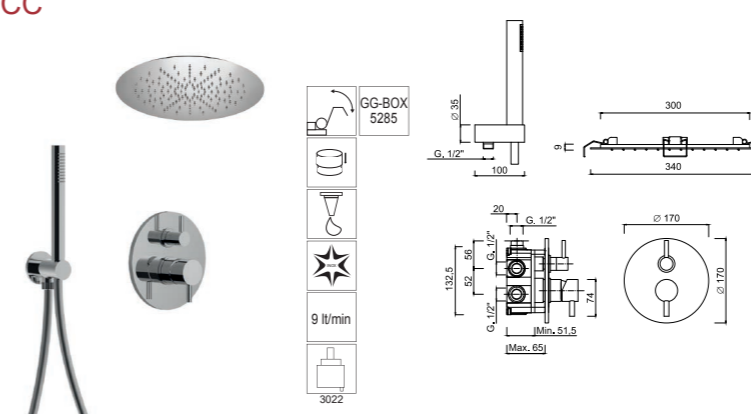

Set doccia incasso monocomando con deviatore a rotazione, kit duplex, soffione inox incasso a molle Ø 340.
 Single-lever built-in shower set with rotating diverter, shower kit, Ø 340 built-in stainless steel shower head, spring fixing.
 Ensemble de douche monocommande à encastrer avec inverseur rotatif, kit de douche, pomme de douche à encastrer inox Ø 340, fixation par ressort.
 Einhebel-Einbau-Brauseset mit drehbarem Umsteller, Brauseset, Einbau-Duschkopf aus Edelstahl Ø 340, Federbefestigung.
 Conjunto de ducha monomando de empotrar con desviador giratorio, kit de ducha, rociador de empotrar de acero inoxidable Ø 340, fijación por muelle.
 Однорычажный встраиваемый душевой набор с поворотным переключателем, душевой набор, встроенная душевая головка из нержавеющей стали Ø 340, пружинное крепление.

Articolo	Note
5983CC	

5285

Parte incasso GGBOX 5285 con deviatore a rotazione 2 uscite
 GGBOX 5285 built-in part, with rotary diverter, 2 outlets
 GGBOX 5285 partie encastrable, avec inverseur rotatif, 2 sorties
 GGBOX 5285 UP-Teil, mit Drehumsteller, 2 Ausgänge
 GGBOX 5285 pieza de empotrar, con desviador giratorio, 2 salidas
 GGBOX 5285 встраиваемая часть, с поворотным переключателем, 2 выхода

Articolo	Note
5285	

5285

Parte incasso GGBOX 5285 con deviatore a rotazione 2 uscite
 GGBOX 5285 built-in part, with rotary diverter, 2 outlets
 GGBOX 5285 partie encastrable, avec inverseur rotatif, 2 sorties
 GGBOX 5285 UP-Teil, mit Drehumsteller, 2 Ausgänge
 GGBOX 5285 pieza de empotrar, con desviador giratorio, 2 salidas
 GGBOX 5285 встраиваемая часть, с поворотным переключателем, 2 выхода

Articolo	Note
5285	

5967EPCC

Parte esterna Set doccia incasso monocomando con deviatore a rotazione, kit duplex, braccio parete, soffione Ø 250.
 External part built-in single-lever shower set with rotating diverter, shower kit, wall arm, shower head Ø 250.
 Parte esterna Set doccia incasso monocomando con deviatore a rotazione, kit duplex, braccio parete, soffione Ø 250.
 Außenteil-UP-Einhandbrausegarnitur mit drehbarem Umsteller, Duschset, Wandarm, Duschkopf Ø 250.
 Conjunto de ducha monomando de empotrar parte exterior con desviador giratorio, kit de ducha, brazo de pared, rociador Ø 250.
 Внешний встраиваемый однорычажный душевой набор с поворотным переключателем, душевой набор, настенный кронштейн, душевая головка Ø 250.

Articolo	Note
5967EPCC	

5983EPCC

Parte esterna Set doccia incasso monocomando con deviatore a rotazione, kit duplex, soffione inox incasso a molle Ø 340.
 External part for built-in single-lever shower set with rotating diverter, shower kit, built-in stainless steel shower head Ø 340, spring fixing.
 Partie extérieure pour set de douche monocommande à encastrer avec inverseur rotatif, kit de douche, pomme de douche à encastrer en inox Ø 340, fixation par ressort.
 Außenteil für UP-Einhandbrausegarnitur mit drehbarem Umsteller, Duschset, UP-Duschkopf aus Edelstahl Ø 340, Federbefestigung.
 Parte exterior para set de ducha monomando de empotrar con desviador giratorio, kit de ducha, rociador de empotrar en acero inoxidable Ø 340, fijación por muelle.
 Внешняя часть встраиваемого однорычажного душевого комплекта с поворотным переключателем, душевой комплект, встроенная душевая головка из нержавеющей стали Ø 340, пружинное крепление.

Articolo	Note
5983EPCC	

5968CC

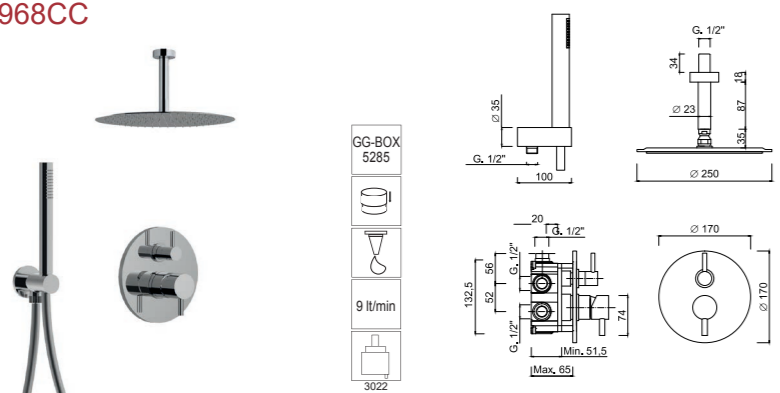

Set doccia incasso monocomando con deviatore a rotazione, kit duplex, braccio soffitto, soffione Ø 250.
 Built-in single-lever shower set with rotating diverter, shower kit, ceiling arm, Ø 250 shower head.
 Ensemble de douche à encastrer avec inverseur rotatif, kit de douche, bras de plafond, pomme de douche Ø 250.
 Einbau-Einhebel-Duschset mit drehbarem Umsteller, Duschset, Deckenarm, Duschkopf Ø 250.
 Conjunto de ducha monomando encastrable con desviador giratorio, kit de ducha, brazo de techo, rociador Ø 250.
 Встраиваемый однорычажный душевой набор с поворотным переключателем, душевой набор, потолочный кронштейн, душевая головка Ø 250.

Articolo	Note
5968CC	

5285

Parte incasso GGBOX 5285 con deviatore a rotazione 2 uscite
 GGBOX 5285 built-in part, with rotary diverter, 2 outlets
 GGBOX 5285 partie encastrable, avec inverseur rotatif, 2 sorties
 GGBOX 5285 UP-Teil, mit Drehumsteller, 2 Ausgänge
 GGBOX 5285 pieza de empotrar, con desviador giratorio, 2 salidas
 GGBOX 5285 встраиваемая часть, с поворотным переключателем, 2 выхода

Articolo	Note
5285	

5986CC

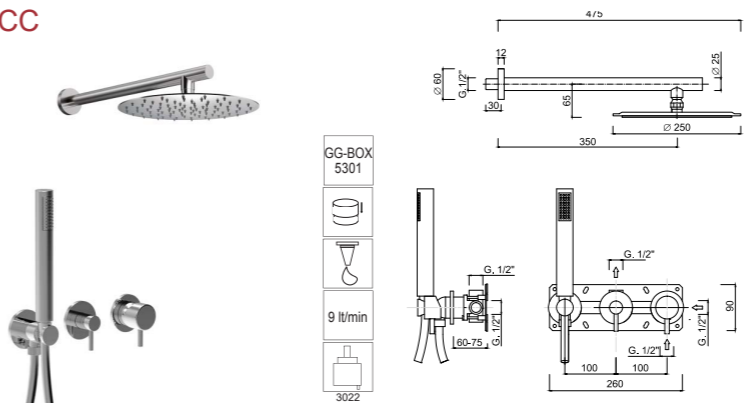

Set doccia incasso monocomando, deviatore a rotazione, kit duplex, braccio parete, soffione inox Ø 250.
 Single-lever built-in shower set, rotation diverter, shower kit, wall arm, Ø 250 stainless steel shower head.
 Ensemble de douche à encastrer monocommande, inverseur rotatif, kit de douche, bras mural, pomme de douche inox Ø 250.
 Einhebel-Einbau-Brausegarnitur, Rotationsumsteller, Duschset, Wandarm, Duschkopf aus Edelstahl Ø 250.
 Ensemble de douche à encastrer monocommande, inverseur rotatif, kit de douche, bras mural, pomme de douche inox Ø 250.
 Встраиваемый душевой набор однорычажный, поворотный переключатель, душевой набор, настенный кронштейн, душевая головка из нержавеющей стали Ø 250.

Articolo	Note
5986CC	

5301

Parte incasso GGBOX 5301, deviatore a rotazione, predisposizione kit doccia, 1 uscita libera
 GGBOX 5301 built-in part, rotation diverter, shower kit housing, 1 free outlet
 GGBOX 5301 partie encastrable, inverseur de rotation, préparation de douche, 1 sortie libre
 GGBOX 5301 UP-Teil, Rotationsumsteller, Duschvorbereitung, 1 freier Ausgang
 GGBOX 5301 elemento empotrado, desviador de rotación, preparación de ducha, 1 salida libre
 GGBOX 5301 встраиваемая часть, поворотный переключатель, подготовка к душу, 1 свободный выпуск

Articolo	Note
5301	

5968EPCC

Parte esterna Set doccia incasso monocomando con deviatore a rotazione, kit duplex, braccio soffitto, soffione inox Ø 250.
 External part Single-lever built-in shower set with rotating diverter, shower kit, ceiling arm, Ø 250 stainless steel shower head.
 Partie extérieure Ensemble de douche monocommande à encastrer avec inverseur rotatif, kit de douche, bras de plafond, pomme de douche inox Ø 250.
 Außenteil für Einhebel-UP-Brausegarnitur mit drehbarem Umsteller, Duschset, Deckenarm, Duschkopf aus Edelstahl Ø 250.
 Parte exterior Conjunto de ducha monomando de empotrar con desviador giratorio, kit de ducha, brazo de techo, rociador de acero inoxidable Ø 250.
 Внешняя часть: Однорычажный встроенный душевой набор с поворотным переключателем, душевой набор, потолочный кронштейн, душевая головка из нержавеющей стали Ø 250.

Articolo	Note
5968EPCC	

5986EPCC

Parte esterna Set doccia incasso monocomando, deviatore a rotazione, kit duplex, braccio parete, soffione inox Ø 250.
 External part single-lever built-in shower set, rotation diverter, shower kit, wall arm, stainless steel shower head Ø 250.
 Partie extérieure mitigeur de douche à encastrer, inverseur rotatif, kit de douche, bras mural, pomme de douche inox Ø 250.
 Außenteil für Einhebel-UPbrauseset, Drehumsteller, Brauseset, Wandarm, Duschkopf aus Edelstahl Ø 250.
 Parte exterior del conjunto monomando de ducha empotrado, desviador de rotación, kit de ducha, brazo de pared, rociador de acero inoxidable Ø 250.
 Однорычажный встраиваемый душевой набор для наружной части, поворотный переключатель, душевой набор, настенный кронштейн, душевая головка из нержавеющей стали Ø 250.

Articolo	Note
5986EPCC	

5988CC

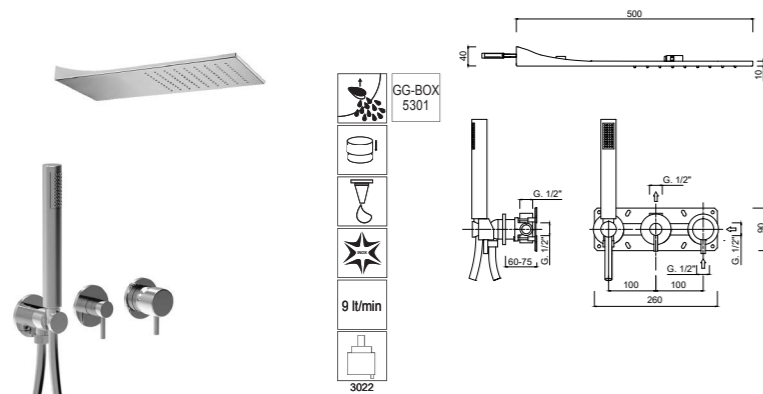

Set doccia incasso monocomando, deviatore a rotazione, kit duplex, soffione Inox a parete.
 Built-in single-lever shower set, rotation diverter, shower kit, wall-mounted stainless steel shower head.
 Ensemble de douche à encastrer, monocommande, inverseur rotatif, kit de douche, pomme de douche murale en inox.
 Einbau-Einhebel-Duschset, Rotationsumsteller, Duschset, Wandduschkopf aus Edelstahl.
 Ensemble de douche à encastrer, monocommande, inverseur rotatif, kit de douche, pomme de douche murale en inox.
 Встраиваемый однорычажный душевой набор, поворотный переключатель, душевой набор, настенная душевая лейка из нержавеющей стали.

Articolo	Note
5988CC	

5301

Parte incasso GGBOX 5301, deviatore a rotazione, predisposizione kit doccia, 1 uscita libera
 GGBOX 5301 built-in part, rotation diverter, shower kit housing, 1 free outlet
 GGBOX 5301 partie encastrable, inverseur de rotation, préparation de douche, 1 sortie libre
 GGBOX 5301 UP-Teil, Rotationsumsteller, Duschvorbereitung, 1 freier Ausgang
 GGBOX 5301 elemento empotrado, desviador de rotación, preparación de ducha, 1 salida libre
 GGBOX 5301 встраиваемая часть, поворотный переключатель, подготовка к душу, 1 свободный выпуск

Articolo	Note
5301	

5988EPCC

Parte esterna Set doccia incasso monocomando, deviatore a rotazione, kit duplex, soffione Inox a parete.
 External part built-in shower mixer set with rotating diverter, shower kit, wall-mounted stainless steel shower head.
 Ensemble de douche monocommande à encastrer partie extérieure, inverseur rotatif, kit de douche, pomme de douche murale en acier inoxydable.
 Außenteil-UP-Einhebel-Duschset, Drehumsteller, Duschset, Wandduschkopf aus Edelstahl.
 Conjunto de ducha monomando de empotrar parte exterior, desviador de rotación, kit de ducha, rociador de pared de acero inoxidable.
 Наружная часть: встроенный однорычажный душевой набор, поворотный переключатель, душевой набор, настенная душевая насадка из нержавеющей стали.

Articolo	Note
5988EPCC	

5970CC

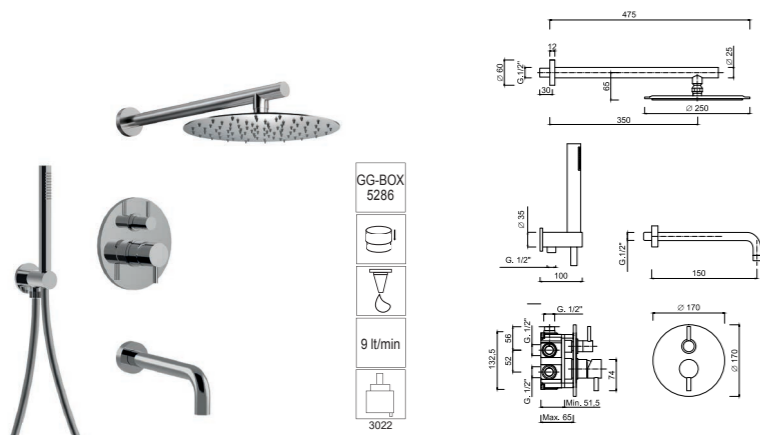

Set doccia incasso monocomando con deviatore a rotazione, kit duplex, bocca parete, braccio parete, soffione Inox Ø 250.
 Built-in single-lever shower set with rotating diverter, shower kit, wall spout, wall arm, stainless steel shower head Ø 250.
 Ensemble de douche à encastrer avec inverseur rotatif, kit de douche, bec mural, bras mural, pomme de douche inox Ø 250.
 UP-Einhandbrausegarnitur mit drehbarem Umsteller, Brauseset, Wandauslauf, Wandarm, Duschkopf aus Edelstahl Ø 250.
 Conjunto de ducha monomando encastrable con desviador giratorio, kit de ducha, caño de pared, brazo de pared, rociador de acero inoxidable Ø 250.
 Встраиваемый однорычажный душевой набор с поворотным переключателем, душевой набор, настенный излив, настенный кронштейн, душевая головка из нержавеющей стали Ø 250.

Articolo	Note
5970CC	

5286

Parte incasso GGBOX 5286 con deviatore a rotazione 3 uscite
 GGBOX 5286 built-in part, with rotary diverter, 3 outlets
 GGBOX 5286 partie encastrable, avec inverseur rotatif, 3 sorties
 GGBOX 5286 UP-Teil, mit Drehumsteller, 3 Ausgänge
 GGBOX 5286 pieza de empotrar, con desviador giratorio, 3 salidas
 GGBOX 5286 встраиваемая часть, с поворотным переключателем, 3 выхода

Articolo	Note
5286	

5970EPCC

Parte esterna Set doccia incasso monocomando con deviatore a rotazione, kit duplex, bocca parete, braccio parete, soffione Inox Ø 250.
 External part for built-in shower mixer set with rotating diverter, shower kit, wall spout, wall arm, stainless steel shower head Ø 250.
 Partie extérieure d'un ensemble de douche monocommande à encastrer avec inverseur rotatif, kit de douche, bec mural, bras mural, pomme de douche inox Ø 250.
 Außenteil für Einbau-Einhandbrausegarnitur mit drehbarem Umsteller, Brauseset, Wandauslauf, Wandarm, Duschkopf aus Edelstahl Ø 250.
 Conjunto de ducha monomando de empotrar parte exterior con desviador giratorio, kit de ducha, caño de pared, brazo de pared, rociador de acero inoxidable Ø 250.
 Внешняя часть встраиваемого однорычажного душевого набора с поворотным переключателем, душевой набор, настенный излив, настенный кронштейн, душевая головка из нержавеющей стали Ø 250.

Articolo	Note
5970EPCC	

5971CC

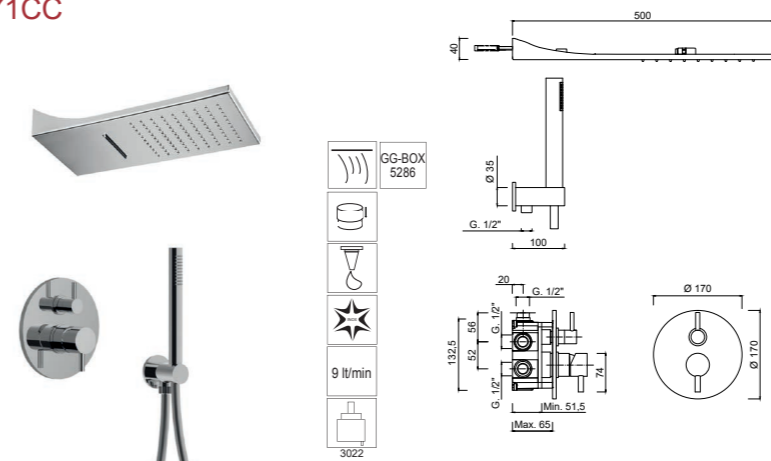

Set doccia incasso monocomando con deviatore a rotazione, kit duplex, soffione parete pioggia/cascata.
 Built-in single-lever shower set with rotating diverter, shower kit, wall-mounted shower head with rain/waterfall functions.
 Ensemble de douche à encastrer avec inverseur rotatif, kit de douche, pomme de douche murale avec fonctions pluie/cascade.
 Einbau-Einhebel-Duschset mit drehbarem Umsteller, Duschset, Wandduschkopf mit Regen-/Wasserfallfunktion.
 Conjunto de ducha monomando encastrable con desviador giratorio, kit de ducha, rociador de pared con función lluvia/cascada.
 Встроенный однорычажный душевой набор с поворотным переключателем, душевой набор, настенная душевая насадка с функцией дождя/водопада.

Articolo	Note
5971CC	

5286

Parte incasso GGBOX 5286 con deviatore a rotazione 3 uscite
 GGBOX 5286 built-in part, with rotary diverter, 3 outlets
 GGBOX 5286 partie encastrable, avec inverseur rotatif, 3 sorties
 GGBOX 5286 UP-Teil, mit Drehumsteller, 3 Ausgänge
 GGBOX 5286 pieza de empotrar, con desviador giratorio, 3 salidas
 GGBOX 5286 встраиваемая часть, с поворотным переключателем, 3 выхода

Articolo	Note
5286	

5971EPCC

Parte esterna Set doccia incasso monocomando con deviatore a rotazione, kit duplex, soffione parete pioggia/cascata.
 External parts built-in shower mixer set with rotating diverter, shower kit, wall-mounted shower head with rain/waterfall functions.
 Parties extérieures mitigeur de douche à encastrer avec inverseur rotatif, kit de douche, pomme de douche murale avec fonctions pluie/cascade.
 UP-Einhebel-Duschset mit drehbarem Umsteller, Duschset, Wandduschkopf mit Regen-/Wasserfallfunktion.
 Piezas exteriores Conjunto monomando de ducha empotrable con desviador giratorio, kit de ducha, rociador de ducha de pared con función lluvia/cascada.
 Наружные части: встроенный смеситель для душа с поворотным переключателем, душевой набор, настенная душевая насадка с функцией дождя/водопада.

Articolo	Note
5971EPCC	

5989CC

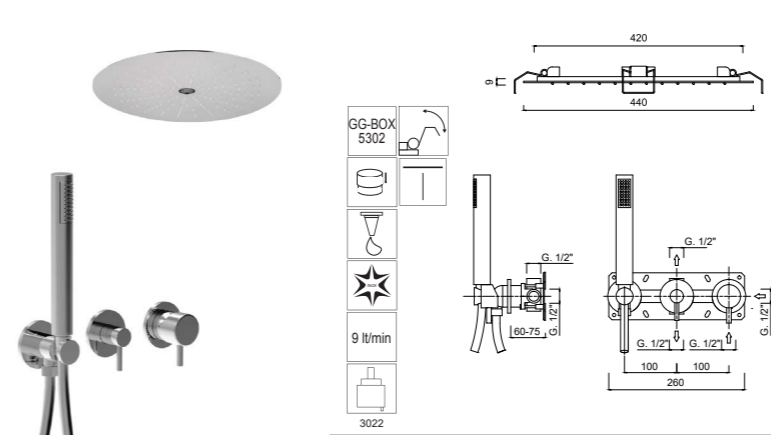

Set doccia incasso monocomando, deviatore a rotazione, kit duplex, soffione incasso con fissaggio a molle pioggia/laminare Ø 440.
 Single-lever built-in shower set, rotary diverter, shower kit, Ø 440 built-in shower head with spring fixing, rain/laminar function.
 Mitigeur de douche à encastrer, inverseur rotatif, kit douche, pomme de douche à encastrer Ø 440 avec fixation par ressort, fonction pluie/laminaire.
 Einhebel-Einbaubrausegarnitur, Drehumsteller, Brauseset, Einbaubrause Ø 440 mit Federbefestigung, Regen-/Laminarfunktion.
 Conjunto de ducha monomando de empotrar, desviador giratorio, kit ducha, rociador de empotrar Ø 440 con fijación por resorte, función lluvia/laminar.
 Однорычажный встраиваемый душевой набор, поворотный переключатель, душевой набор, встраиваемая душевая насадка Ø 440 с пружинным креплением, функция «дождь/ламинар».

Articolo	Note
5989CC	

5302

Parte incasso GGBOX 5302, deviatore a rotazione, predisposizione kit doccia, 2 uscite libere
 GGBOX 5302 built-in part, rotation diverter, shower kit housing, 2 free outlets
 GGBOX 5302 partie encastrable, inverseur de rotation, prédisposition pour kit de douche, 2 sorties libres
 UP-Teil GGBOX 5302, Rotationsumsteller, Vorbereitung für Duschset, 2 freie Ausgänge
 GGBOX 5302 empotrado, desviador de rotación, predisposición para kit de ducha, 2 salidas libres
 Встраиваемая деталь GGBOX 5302, поворотный переключатель, подготовка для душевого гарнитура, 2 свободных выхода воды

Articolo	Note
5302	

5989EPCC

Parte esterna Set doccia incasso monocomando, deviatore a rotazione, kit duplex, soffione incasso con fissaggio a molle pioggia/laminare Ø 440.
 External part Built-in shower mixer, rotary diverter, shower kit, built-in shower head Ø 440 with spring fixing, rain/laminar functions.
 Partie extérieure Mitigeur de douche à encastrer, inverseur rotatif, kit de douche, pomme de douche à encastrer Ø 440 avec fixation par ressort, fonctions pluie/laminaire.
 Außenteil: Einbau-Brausebatterie, Drehumsteller, Duschset, Einbau-Brausekopf Ø 440 mit Federbefestigung, Regen-/Laminar-Funktion.
 Parte exterior Mezclador de ducha empotrado, desviador giratorio, kit de ducha, rociador de ducha empotrado Ø 440 con fijación por resorte, funciones lluvia/laminar.
 Наружная часть: встроенный смеситель для душа, поворотный переключатель, душевой набор, встроенная душевая головка Ø 440 с пружинным креплением, функция дождя/ламинара.

Articolo	Note
5989EPCC	

5993CC

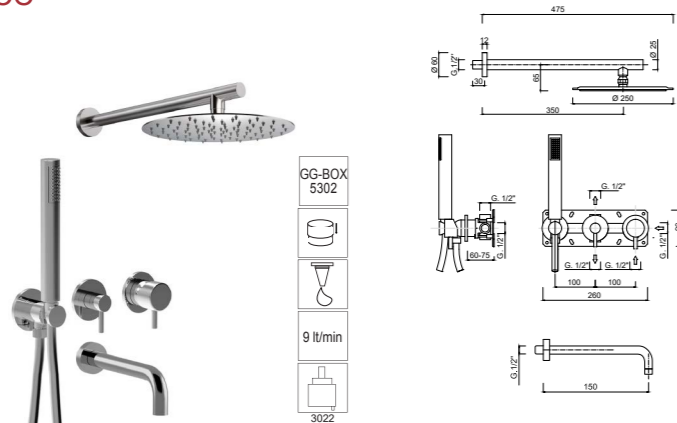

Set doccia incasso monocomando, deviatore a rotazione, kit duplex, bocca parete, braccio a parete, soffione inox Ø 250.
 Built-in single-lever shower set, rotation diverter, shower kit, wall spout, wall arm, Ø 250 stainless steel shower head.
 Ensemble de douche à encastrer monocommande, inverseur rotatif, kit de douche, bec mural, bras mural, pomme de douche inox Ø 250.
 UP-Einhebel-Duschset, Drehumsteller, Duschset, Wandauslauf, Wandarm, Duschkopf aus Edelstahl Ø 250.
 Conjunto de ducha monomando encastrable, desviador de rotación, kit de ducha, caño de pared, brazo de pared, rociador de acero inoxidable Ø 250.
 Встраиваемый однорычажный душевой набор, поворотный переключатель, душевой набор, настенный излив, настенный кронштейн, душевая головка из нержавеющей стали Ø 250.

Articolo	Note
5993CC	

5302

Parte incasso GGBOX 5302, deviatore a rotazione, predisposizione kit doccia, 2 uscite libere

GGBOX 5302 built-in part, rotation diverter, shower kit housing, 2 free outlets
 GGBOX 5302 partie encastrable, inverseur de rotation, prédisposition pour kit de douche, 2 sorties libres
 UP-Teil GGBOX 5302, Rotationsumsteller, Vorbereitung für Duschset, 2 freie Ausgänge
 GGBOX 5302 empotrado, desviador de rotación, predisposición para kit de ducha, 2 salidas libres
 Встраиваемая деталь GGBOX 5302, поворотный переключатель, подготовка для душевого гарнитура, 2 свободных выхода воды

Articolo	Note
5300	

5993EPCC

Parte esterna Set doccia incasso monocomando deviatore rotazione, kit duplex, bocca parete, braccio a parete, soffione inox Ø 250.

Built-in single-lever shower set, rotation diverter, shower kit, wall spout, wall arm, Ø 250 shower head.
 Ensemble de douche à encastrer monocommande, inverseur rotatif, kit de douche, bec mural, bras mural, pomme de douche Ø 250.
 Einbau-Einhebel-Duschset, Rotationsumsteller, Duschset, Wandauslauf, Wandarm, Duschkopf aus Messing Ø 250.
 Conjunto de ducha monomando encastrable, desviador de rotación, kit de ducha, caño de pared, brazo de pared, rociador de Ø 250.
 Встраиваемый однорычажный душевой набор, поворотный переключатель, душевой набор, настенный излив, настенный кронштейн, душевая головка из Ø 250.

Articolo	Note
5993EPCC	

5994CC

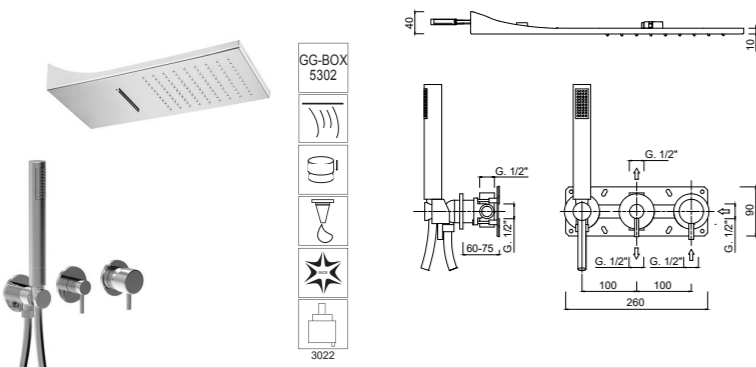

Set doccia incasso monocomando, deviatore a rotazione, kit duplex, soffione parete pioggia/cascata.
 Ensemble de douche à encastrer, monocommande, inverseur rotatif, kit de douche, pomme de douche murale pluie/cascade.
 Ensemble de douche à encastrer, monocommande, inverseur rotatif, kit de douche, pomme de douche murale pluie/cascade.
 UP-Einhebel-Duschset, Drehumsteller, Duschset, wandmontierter Regen-/Wasserfall-Duschkopf.
 Conjunto de ducha monomando encastrable, desviador de rotación, kit duplex, rociador de pared tipo lluvia/cascada.
 Встроенный однорычажный душевой набор, поворотный переключатель, душевой набор, настенный душ с дождевым/водопадным душем.

Articolo	Note
5994CC	

5302

Parte incasso GGBOX 5302, deviatore a rotazione, predisposizione kit doccia, 2 uscite libere

GGBOX 5302 built-in part, rotation diverter, shower kit housing, 2 free water outlets
 GGBOX 5302 partie encastrable, inverseur de rotation, prédisposition pour kit de douche, 2 sorties d'eau libres
 UP-Teil GGBOX 5302, Rotationsumsteller, Vorbereitung für Duschset, 2 freie Ausgänge
 GGBOX 5302 empotrado, desviador de rotación, predisposición para kit de ducha, 2 salidas de agua libres
 Встраиваемая деталь GGBOX 5302, поворотный переключатель, подготовка для душевого гарнитура, 2 свободных выхода воды

Articolo	Note
5302	

5994EPCC

Parte esterna Set doccia incasso monocomando, deviatore a rotazione, kit duplex, soffione parete pioggia/cascata.

External part built-in single-lever shower set, rotation diverter, shower kit, wall-mounted shower head with rain/waterfall.
 Partie extérieure ensemble de douche monocommande à encastrer, inverseur rotatif, kit de douche, pomme de douche murale avec pluie/cascade.
 Außenteil-Einhandbrause zum Einbau, Rotationsumsteller, Duschset, Wandbrause mit Regen-/Wasserfall.
 Partie extérieure ensemble de douche monocommande à encastrer, inverseur rotatif, kit de douche, pomme de douche murale avec pluie/cascade.
 Однорычажный уличный душ для установки, поворотный переключатель, душевой набор, настенный душ с дождем/водопадом.

Articolo	Note
5994EPCC	

5915CC

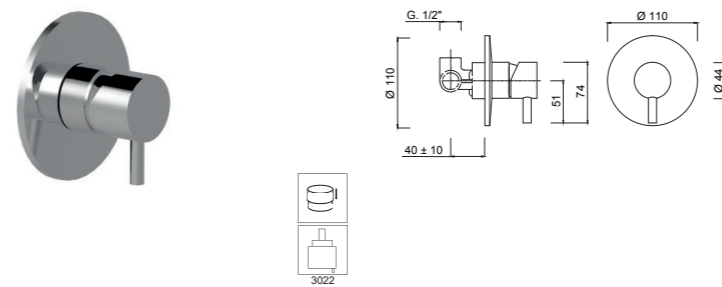

Monocomando doccia incasso.
 Built-in shower mixer.
 Mitigeur de douche encastrable.
 UP-Einhanduschbatterie.
 Mezclador de ducha empotrado.
 Смеситель для душа встраиваемый.

Articolo	Note
5915CC	

5284

Parte incasso monocomando doccia incasso, cartuccia Ø 35

Built-in part for single lever shower mixer, Ø 35 cartridge
 Pièce intégrée pour mitigeur de douche monocommande, cartouche Ø 35
 UP-Teil für Einhebel-Brausemischer, Kartusche Ø 35
 Pieza empotrable para mezclador de ducha empotrado, cartucho Ø 35
 Встраиваемая часть для однорычажного смесителя для душа, картридж Ø 35

Articolo	Note
5284	

5915EPCC

Parte esterna monocomando doccia incasso.

External parts for single lever shower mixer.
 Partie externe pour mitigeur de douche encastré.
 Außenteil für UP-Einhanduschbatterie.
 Piezas externas para mezclador monomando de ducha.
 Встроенный однорычажный душ снаружи.

Articolo	Note
5915EPCC	

5915/1CC

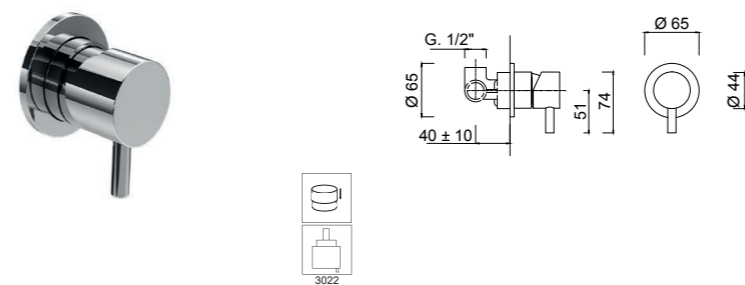

Monocomando doccia incasso con rosone piccolo
 Built-in single-lever shower mixer with small rosette
 Mitigeur de douche à encastrer avec petite rosace
 UP-Einhebel-Brausemischer mit kleiner Rosette
 Mezclador monomando de ducha empotrado con rosetón pequeño
 Встраиваемый однорычажный смеситель для душа с маленькой розеткой

Articolo	Note
5915/1CC	

5284

Parte incasso monocomando doccia incasso, cartuccia Ø 35

Built-in part for single lever shower mixer, Ø 35 cartridge
 Pièce intégrée pour mitigeur de douche monocommande, cartouche Ø 35
 UP-Teil für Einhebel-Brausemischer, Kartusche Ø 35
 Pieza empotrable para mezclador de ducha empotrado, cartucho Ø 35
 Встраиваемая часть для однорычажного смесителя для душа, картридж Ø 35

Articolo	Note
5284	

5915/1EPCC

Parte esterna monocomando doccia incasso con rosone piccolo

External part for built-in single-lever shower mixer with small rosette
 Partie extérieure pour mitigeur de douche à encastrer avec petite rosace
 Außenteil für Einbau-Einhand-Brausemischer mit kleiner Rosette
 Parte exterior para mezclador monomando de ducha empotrado con rosetón pequeño
 Внешняя часть для встраиваемого однорычажного смесителя для душа с маленькой розеткой

Articolo	Note
5915/1EPCC	

5964-2CC

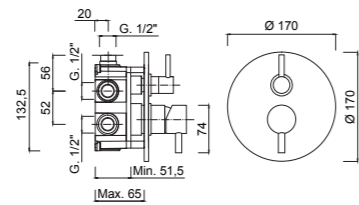

Monocomando doccia incasso con deviatore a rotazione 2 uscite

Built-in single-lever shower mixer with rotating diverter, 2 outlets
 Mitigeur de douche à encastrer avec inverseur rotatif, 2 sorties
 UP-Einhebel-Brausemischer mit drehbarem Umsteller, 2 Ausgänge
 Mezclador monomando de ducha empotrado con desviador giratorio, 2 salidas
 Смеситель для душа встраиваемый однорычажный с поворотным переключателем, 2 выхода

Articolo	Note
5964-2CC	

5285

Parte incasso GGBOX 5285 con deviatore a rotazione 2 uscite

GGBOX 5285 built-in part, with rotary diverter, 2 outlets
 GGBOX 5285 partie encastrable, avec inverseur rotatif, 2 sorties
 GGBOX 5285 UP-Teil, mit Drehumsteller, 2 Ausgänge
 GGBOX 5285 pieza de empotrar, con desviador giratorio, 2 salidas
 GGBOX 5285 встраиваемая часть, с поворотным переключателем, 2 выхода

Articolo	Note
5285	

5964-2EPCC

Parte esterna Monocomando doccia incasso con deviatore a rotazione 2 uscite

External part for built-in single-lever shower mixer, with rotating diverter, 2 outlets
 Partie extérieure pour mitigeur de douche à encastrer, avec inverseur rotatif, 2 sorties
 Außenteil für UP-Einhand-Brausemischer, mit drehbarem Umsteller, 2 Ausgänge
 Parte exterior para monomando de ducha empotrado, con desviador giratorio, 2 salidas
 Внешняя часть однорычажного смесителя для душа скрытого монтажа, с поворотным переключателем, 2 выпуска

Articolo	Note
5964-2EPCC	

5964-3CC

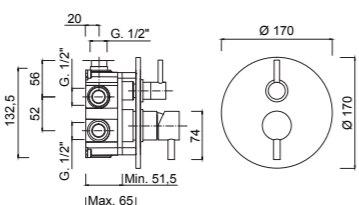

Monocomando doccia incasso con deviatore a rotazione 3 uscite

Built-in single-lever shower mixer with rotating diverter, 3 outlets
 Mitigeur de douche à encastrer avec inverseur rotatif, 3 sorties
 UP-Einhebel-Brausemischer mit drehbarem Umsteller, 3 Ausgänge
 Mezclador monomando de ducha empotrado con desviador giratorio, 3 salidas
 Смеситель для душа встраиваемый однорычажный с поворотным переключателем, 3 выхода

Articolo	Note
5964-3CC	

5286

Parte incasso GGBOX 5286 con deviatore a rotazione 3 uscite

GGBOX 5286 built-in part, with rotary diverter, 3 outlets
 GGBOX 5286 partie encastrable, avec inverseur rotatif, 3 sorties
 GGBOX 5286 UP-Teil, mit Drehumsteller, 3 Ausgänge
 GGBOX 5286 pieza de empotrar, con desviador giratorio, 3 salidas
 GGBOX 5286 встраиваемая часть, с поворотным переключателем, 3 выхода

Articolo	Note
5286	

5964-3EPCC

Parte esterna Monocomando doccia incasso con deviatore a rotazione 3 uscite

External part for built-in single-lever shower mixer, with rotating diverter, 3 outlets
 Partie extérieure pour mitigeur de douche à encastrer, avec inverseur rotatif, 3 sorties
 Außenteil für UP-Einhand-Brausemischer, mit drehbarem Umsteller, 3 Ausgänge
 Parte exterior para monomando de ducha empotrado, con desviador giratorio, 3 salidas
 Внешняя часть однорычажного смесителя для душа скрытого монтажа, с поворотным переключателем, 3 выпуска

Articolo	Note
5964-3EPCC	

59X5301CC

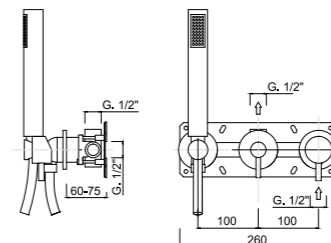
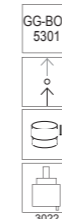

Monocomando doccia incasso, deviatore a rotazione, kit duplex integrato, 1 uscita libera

Built-in single-lever shower mixer with rotating diverter, integrated shower kit, 1 free outlet
 Mitigeur de douche à encastrer avec inverseur rotatif, kit de douche intégré, 1 sortie libre
 Einbau-Einhand-Brausebatterie mit drehbarem Umsteller, integriertem Brauseset, 1 freier Ausgang
 Mezclador monomando de ducha empotrado con desviador giratorio, kit de ducha integrado, 1 salida libre
 Встраиваемый однорычажный смеситель для душа с поворотным переключателем, встроенным душевым набором, 1 свободный излив

Articolo	Note
59X5301CC	

5301

Parte incasso GGBOX 5301, deviatore a rotazione, predisposizione kit doccia, 1 uscita libera

GGBOX 5301 built-in part, with rotating diverter, shower kit housing, 1 free outlet
 GGBOX 5301 partie encastrable, avec inverseur rotatif, prédisposition pour kit de douche, 1 sortie libre
 GGBOX 5301 UP-Teil, mit drehbarem Umsteller, Vorbereitung für Duschset, 1 freier Ausgang
 GGBOX 5301 pieza de empotrar, con desviador giratorio, predisposición para kit de ducha, 1 salida libre
 GGBOX 5301 встраиваемая часть, с поворотным переключателем, подготовка для душевого гарнитура, 1 свободный выпуск

Articolo	Note
5301	

59X5301EPCC

Parte esterna Monocomando doccia incasso, deviatore a rotazione, kit duplex integrato, 1 uscita libera

External part for built-in single-lever shower mixer with rotating diverter, integrated shower kit, 1 free outlet
 Partie extérieure pour mitigeur de douche à encastrer avec inverseur rotatif, kit de douche intégré, 1 sortie libre
 Außenteil für UP-Einhand-Brausebatterie mit drehbarem Umsteller, integriertem Brauseset, 1 freier Ausgang
 Parte exterior para monomando de ducha empotrado con desviador giratorio, kit de ducha integrado, 1 salida libre
 Внешняя часть для встраиваемого однорычажного смесителя для душа с поворотным переключателем, встроенным душевым набором, 1 свободный излив

Articolo	Note
59X5301EPCC	

59X5302CC

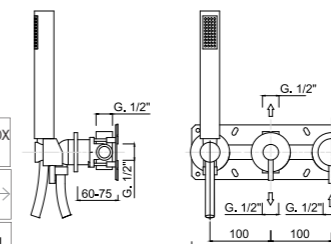

Monocomando doccia incasso, deviatore a rotazione, kit duplex integrato, 2 uscite libere

Built-in single-lever shower mixer with rotating diverter, integrated shower kit, 2 free outlets
 Mitigeur de douche à encastrer avec inverseur rotatif, kit de douche intégré, 2 sorties libres
 UP-Einhand-Brausebatterie mit drehbarem Umsteller, integriertem Brauseset, 2 freier Ausgänge
 Mezclador monomando de ducha empotrado con desviador giratorio, kit de ducha integrado, 2 salidas libres
 Встраиваемый однорычажный смеситель для душа с поворотным переключателем, встроенным душевым набором, 2 свободных выхода

Articolo	Note
59X5302CC	

5302

Parte incasso GGBOX 5302, deviatore a rotazione, predisposizione kit doccia, 2 uscite libere

GGBOX 5302 built-in part, with rotating diverter, shower kit housing, 2 free outlets
 GGBOX 5302 partie encastrable, avec inverseur rotatif, prédisposition pour kit de douche, 2 sorties libres
 GGBOX 5302 UP-Teil, mit drehbarem Umsteller, Vorbereitung für Duschset, 2 freier Ausgänge
 GGBOX 5302 pieza de empotrar, con desviador giratorio, predisposición para kit de ducha, 2 salidas libres
 GGBOX 5302 встраиваемая часть, с поворотным переключателем, подготовка для душевого гарнитура, 2 свободных выхода

Articolo	Note
5302	

59X5302EPCC

Parte esterna Monocomando doccia incasso, deviatore a rotazione, kit duplex integrato, 2 uscite libere

External part for built-in single-lever shower mixer with rotating diverter, integrated shower kit, 2 free outlets
 Partie extérieure pour mitigeur de douche à encastrer avec inverseur rotatif, kit de douche intégré, 2 sorties libres
 Außenteil für UP-Einhand-Brausebatterie mit drehbarem Umsteller, integriertem Brauseset, 2 freier Ausgänge
 Parte exterior para monomando de ducha empotrado con desviador giratorio, kit de ducha integrado, 2 salidas libres
 Внешняя часть для встраиваемого однорычажного смесителя для душа с поворотным переключателем, встроенным душевым набором, 2 свободных выхода

Articolo	Note
59X5302EPCC	

5992CC

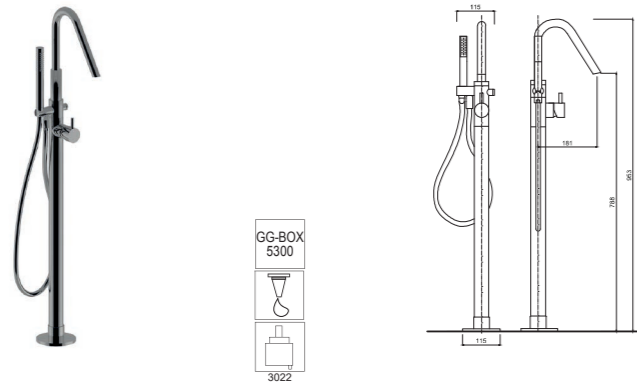

Monocomando vasca da terra
Floor-standing single-lever bathtub mixer
Mitigeur de baignoire au sol
Bodenstehender Einhebel-Badewannenmischer
Mezclador monomando de bañera de pavimento
Смеситель для ванны напольный, однорычажный.

Articolo	Note
5992CC	

5300

Parte incasso GGBOX 5300
Built-in part GGBOX 5300
Pièce d'installation GGBOX 5300
UP-Teil GGBOX 5300
Pieza de instalación GGBOX 5300
Монтажная часть GGBOX 5300

Articolo	Note
5300	

5992EPCC

Parti esterne per vasca da terra
External parts for free-standing bath mixer
Pièces extérieures pour mitigeur de bain sur pied
Außenteil für freistehende Wannenarmatur
Piezas exteriores para mezclador de bañera de pavimento
Внешние детали отдельно стоящих смесителей для ванны

Articolo	Note
5992EPCC	

5105LCC

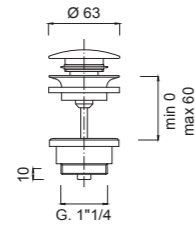

Scarico per lavabo Up&Down 1"1/4.
Basin drain 1"1/4 Up&Down.
Vidage lavabo Up&Down 1"1/4.
Ablaufgarnitur Up&Down 1"1/4.
Desague automatico Up&Down 1"1/4.
Слив для умывальника Up&Down 1"1/4

Articolo	Note
5105LCC	100,00

5109LCC

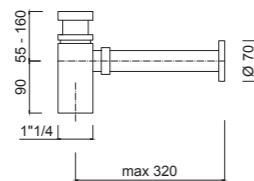

Sifone per Lavabo 1"1/4.
Trap for basin 1"1/4.
Siphon lavabo 1"1/4.
Geruchsverschluss 1"1/4.
Sifón para lavabo 1"1/4.
Сифон для умывальника 1"1/4

Articolo	Note
5109LCC	200,00

5192CC

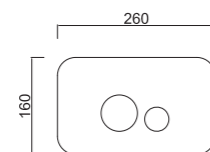

Comando per cassetta scarico WC
Control Plate for WC flush cistern
Plaque de contrôle pour réservoir de chasse d'eau
Steuerplatte für WC-Spülkasten kompatibel
Mando para sistema de descarga de inodoro
Контрольная пластина для бачка унитаза

Articolo	Note
5192CC	PD11 - PD12 - PD13 - PD14



EGO
RAL



5705/SCCC

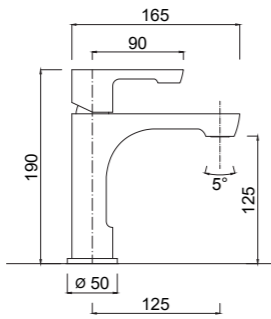

Monocomando lavabo, senza scarico.
Single lever mixer without pop-up waste
Mitigeur monocommande de lavabo, sans vidage.
Einhebel-Waschtischmischer, ohne Ablaufgarnitur
Mezclador monomando de lavabo, sin desagüe.
Однорычажный смеситель для раковины, без донного клапана.

Articolo	Note
5705/SCCC	SC

5711/SCCC

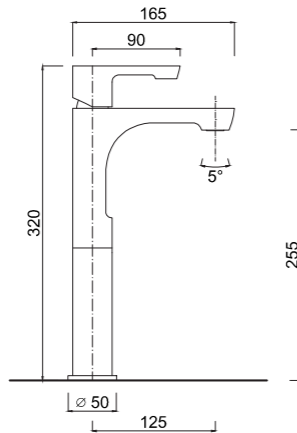

Monocomando lavabo alto, con prolunga, senza scarico.
Single-lever basin mixer with extension, without waste.
Mitigeur de lavabo avec rallonge, sans vidage.
Einhebel-Waschtischmischer mit Verlängerung, ohne Ablaufgarnitur.
Mezclador monomando de lavabo con extensión, sin desagüe.
Однорычажный смеситель для раковины удлиненный, без донного клапана.

Articolo	Note
5711/SCCC	SC

5739/SCCC

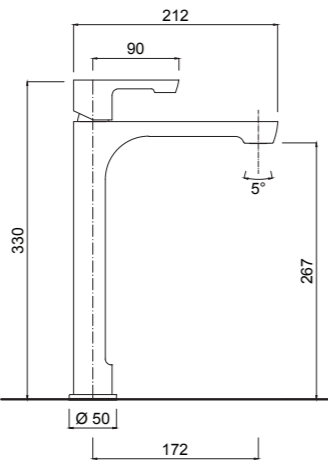

Monocomando lavabo alto, bocca lunga, senza scarico
High single-lever basin mixer, long spout, without waste
Mitigeur de lavabo haut, bec long, sans vidage
Hoher Einhebel-Waschtischmischer, langer Auslauf, ohne Ablaufgarnitur
Mezclador monomando alto de lavabo, caño largo, sin desagüe
Высокий однорычажный смеситель для раковины, длинный излив, без сливного гарнитура.

Articolo	Note
5739/SCCC	

5790CC

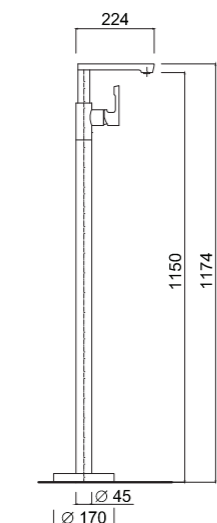

Monocomando lavabo a pavimento, bocca girevole
Wash-basin single-lever mixer with floor pillar leg, swivel spout.
Mitigeur lavabo avec colonnette alimentation par le sol, bec mobile.
Waschtisch-Einhebelmischer mit Standfuss Schlauch, Rohrauslauf.
Monomando lavabo con columna a pavimento, caño giratorio.
Однорычажный смеситель для раковины с напольной колонной, поворотный излив.

Articolo	Note
5790CC	

5725-20CC

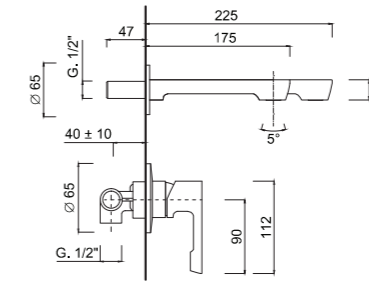

Monocomando lavabo a muro, senza scarico
Wall mounted basin set, without pop-up waste.
Mélangeur lavabo mural, sans vidage.
Einhebel-Waschtischmischer Wandmontage, ohne Ablaufgarnitur.
Lavabo de pared, sin desagüe.
Смеситель для раковины настенного монтажа, без донного клапана.

Articolo	Note
5725-20CC	20 cm
5725-15CC	15 cm

5290

Parte incasso monocomando lavabo a muro, cartuccia Ø 35
Built-in part of wall-mounted single-lever basin mixer, Ø 35 cartridge
Élément à encastrer pour mitigeur de lavabo mural, cartouche Ø 35
UP-Teil für Einhebel-Wandwaschtischmischer, Kartusche Ø 35
Parte empotrada para mezclador monomando de pared para lavabo, cartucho Ø 35
Встроенная часть настенного однорычажного смесителя для раковины, картридж Ø 35

5725-20EPCC

Parte esterna Monocomando lavabo a muro, senza scarico
External part of wall-mounted single-lever basin mixer, without waste
Partie extérieure du mitigeur de lavabo mural, sans vidage
Außenteil der wandmontierten Einhand-Waschtischbatterie, ohne Ablaufgarnitur
Parte exterior del mezclador monomando de pared para lavabo, sin desagüe
Внешняя часть смесителя для раковины, настенного, однорычажного, без сливного крана

Articolo	Note
5725-20EPCC	20 cm
5725-15EPCC	15 cm

5726-20CC

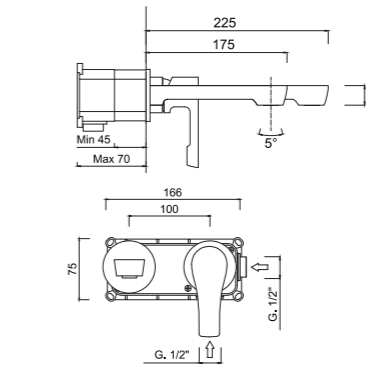

Monocomando lavabo a muro, GGBOX 5297, senza scarico.
Wall-mounted single-lever basin mixer, GGBOX 5297, without waste.
Mitigeur de lavabo mural, GGBOX 5297, sans vidage.
Wandmontierter Einhand-Waschtischmischer, GGBOX 5297, ohne Ablaufgarnitur.
Mezclador monomando de pared para lavabo, GGBOX 5297, sin desagüe.
Смеситель для раковины, настенный, однорычажный, GGBOX 5297, без сливного гарнитура.

Articolo	Note
5726-20CC	20 cm
5726-15CC	15 cm

5297

Parte incasso GGBOX 5297 lavabo a muro
GGBOX 5297 built-in part for wall-mounted basin mixer
GGBOX 5297 partie encastrable pour mitigeur de lavabo mural
GGBOX 5297 UP-Teil für wandmontierten Waschtischmischer
GGBOX 5297 pieza de empotrar para mezclador de lavabo de pared
GGBOX 5297 встраиваемая деталь для настенного смесителя для раковины

5726-20EPCC

Parti esterne Monocomando lavabo a muro, GGBOX 5297, senza scarico.
External parts for wall-mounted single-lever basin mixer, GGBOX 5297, without waste.
Pièces extérieures pour mitigeur de lavabo mural, GGBOX 5297, sans vidage.
Außenteile für wandmontierten Einhebel-Waschtischmischer, GGBOX 5297, ohne Ablaufgarnitur.
Piezas exteriores para mezclador monomando de lavabo de pared, GGBOX 5297, sin desagüe.
Внешние детали настенного однорычажного смесителя для раковины, GGBOX 5297, без сливного набора.

Articolo	Note
5726-20EPCC	20cm
5726-15EPCC	15cm

5786CC

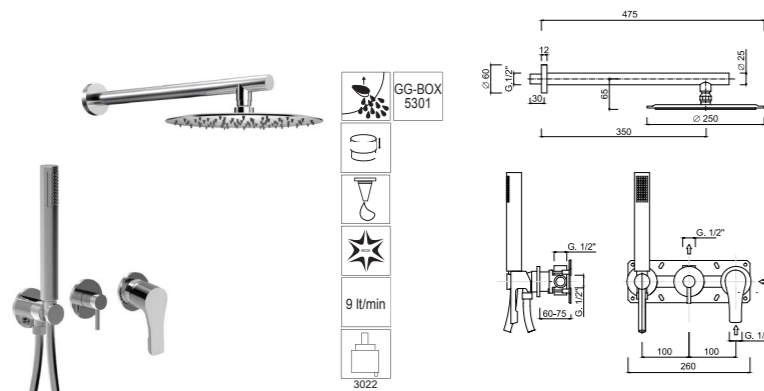

Set doccia incasso monocomando, deviatore a rotazione, kit duplex, braccio parete, soffione Inox Ø 250.
Single-lever built-in shower set, rotation diverter, shower kit, wall arm, Ø 250 stainless steel shower head.
Ensemble de douche à encastrer monocommande, inverseur rotatif, kit de douche, bras mural, pomme de douche inox Ø 250.
Einhebel-UP-Brausegarnitur, Drehumsteller, Duschset, Wandarm, Duschkopf aus Edelstahl Ø 250.
Ensemble de douche à encastrer monocommande, inverseur rotatif, kit de douche, bras mural, pomme de douche inox Ø 250.
Встраиваемый душевой набор однорычажный, поворотный переключатель, душевой набор, настенный кронштейн, душевая головка из нержавеющей стали Ø 250.

Articolo	Note
5786CC	

5301

Parte incasso GGBOX 5301, deviatore a rotazione, predisposizione kit doccia, 1 uscita libera
GGBOX 5301 built-in part, rotation diverter, shower kit housing, 1 free outlet
GGBOX 5301 partie encastrable, inverseur de rotation, préparation de douche, 1 sortie libre
GGBOX 5301 UP-Teil, Rotationsumsteller, Brauseset, Wandarm, Duschkopf aus Edelstahl Ø 250.
GGBOX 5301 elemento empotrado, desviador de rotación, preparación de ducha, 1 salida libre
GGBOX 5301 встраиваемая часть, поворотный переключатель, подготовка к душе, 1 свободный выпуск

Articolo	Note
5301	

5786EPCC

Parte esterna Set doccia incasso monocomando, deviatore a rotazione, kit duplex, braccio parete, soffione Inox Ø 250.
External part for built-in single-lever shower set with rotating diverter, shower kit, wall spout, wall arm, stainless steel shower head Ø 250.
Partie extérieure d'un ensemble de douche monocommande à encastrer avec inverseur rotatif, kit de douche, bec mural, bras mural, pomme de douche inox Ø 250.
UP-Einhandbrausegarnitur mit drehbarem Umsteller, Brauseset, Wandauslauf, Wandarm, Duschkopf aus Edelstahl Ø 250.
Conjunto de ducha monomando de empotrar parte exterior con desviador giratorio, kit de ducha, caño de pared, brazo de pared, rociador de acero inoxidable Ø 250.
Однорычажный встраиваемый душевой набор для наружной части, поворотный переключатель, душевой набор, настенный кронштейн, душевая головка из нержавеющей стали Ø 250.

Articolo	Note
5786EPCC	

5788CC

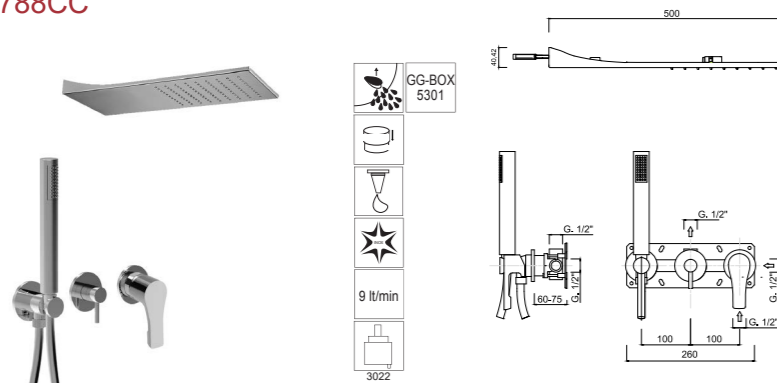

Set doccia incasso monocomando, deviatore a rotazione, kit duplex, soffione Inox a parete.
Built-in single-lever shower set, rotation diverter, shower kit, wall-mounted stainless steel shower head.
Ensemble de douche à encastrer, monocommande, inverseur rotatif, kit de douche, pomme de douche murale en inox.
Einbau-Einhebel-Duschset, Rotationsumsteller, Duschset, Wandduschkopf aus Edelstahl.
Ensemble de douche à encastrer, monocommande, inverseur rotatif, kit de douche, pomme de douche murale en inox.
Встраиваемый однорычажный душевой набор, поворотный переключатель, душевой набор, настенная душевая лейка из нержавеющей стали.

Articolo	Note
5788CC	

5301

Parte incasso GGBOX 5301, deviatore a rotazione, predisposizione kit doccia, 1 uscita libera
GGBOX 5301 built-in part, rotation diverter, shower kit housing, 1 free outlet
GGBOX 5301 partie encastrable, inverseur de rotation, préparation de douche, 1 sortie libre
GGBOX 5301 UP-Teil, Rotationsumsteller, Duschset, Wandarm, Duschkopf aus Edelstahl Ø 250.
GGBOX 5301 elemento empotrado, desviador de rotación, preparación de ducha, 1 salida libre
GGBOX 5301 встраиваемая часть, поворотный переключатель, подготовка к душе, 1 свободный выпуск

Articolo	Note
5301	

5788EPCC

Parte esterna Set doccia incasso monocomando, deviatore a rotazione, kit duplex, soffione Inox a parete.
External part built-in single-lever shower set, rotation diverter, shower kit, wall-mounted stainless steel shower head.
Parties extérieures mitigeur de douche à encastrer avec inverseur rotatif, kit de douche, pomme de douche murale en acier inoxydable.
Außen-Einhebel-Duschset, Drehumsteller, Duschset, Wandduschkopf aus Edelstahl.
Conjunto de ducha monomando de empotrar parte exterior, desviador de rotación, kit de ducha, rociador de pared de acero inoxidable.
Наружная часть: встроенный однорычажный душевой набор, поворотный переключатель, душевой набор, настенная душевая насадка из нержавеющей стали.

Articolo	Note
5788EPCC	

5770CC

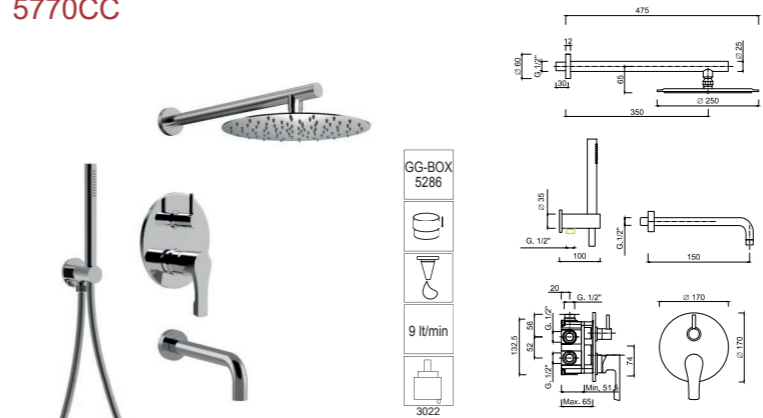

Set doccia incasso monocomando con deviatore a rotazione, kit duplex, bocca parete, braccio parete, soffione Ø 250.
Built-in single-lever shower set with rotating diverter, shower kit, wall spout, wall arm, shower head Ø 250.
Ensemble de douche à encastrer avec inverseur rotatif, kit de douche, bec mural, bras mural, pomme de douche Ø 250.
UP-Einhandbrausegarnitur mit drehbarem Umsteller, Brauseset, Wandauslauf, Wandarm, Duschkopf Ø 250.
Conjunto de ducha monomando encastrable con desviador giratorio, kit de ducha, caño de pared, brazo de pared, rociador Ø 250.
Встраиваемый однорычажный душевой набор с поворотным переключателем, душевой набор, настенный излив, настенный кронштейн, душевая головка Ø 250.

Articolo	Note
5770CC	

5286

Parte incasso GGBOX 5286 con deviatore a rotazione 3 uscite.
GGBOX 5286 built-in part, with rotary diverter, 3 outlets.
GGBOX 5286 partie encastrable, avec inverseur rotatif, 3 sorties.
GGBOX 5286 UP-Teil, mit Drehumsteller, 3 Ausgänge.
GGBOX 5286 pieza de empotrar, con desviador giratorio, 3 salidas.
GGBOX 5286 встраиваемая часть, с поворотным переключателем, 3 выхода.

Articolo	Note
5286	

5770EPCC

Parte esterna Set doccia incasso monocomando con deviatore a rotazione, kit duplex, bocca parete, braccio parete, soffione Inox Ø 250.
External part for built-in single-lever shower set with rotating diverter, shower kit, wall spout, wall arm, stainless steel shower head Ø 250.
Partie extérieure d'un ensemble de douche monocommande à encastrer avec inverseur rotatif, kit de douche, bec mural, bras mural, pomme de douche inox Ø 250.
UP-Einhandbrausegarnitur mit drehbarem Umsteller, Brauseset, Wandauslauf, Wandarm, Duschkopf aus Edelstahl Ø 250.
Conjunto de ducha monomando de empotrar parte exterior con desviador giratorio, kit de ducha, caño de pared, brazo de pared, rociador de acero inoxidable Ø 250.
Внешняя часть встраиваемого однорычажного душевого набора с поворотным переключателем, душевой набор, настенный излив, настенный кронштейн, душевая головка из нержавеющей стали Ø 250.

Articolo	Note
5770EPCC	

5771CC



Set doccia incasso monocomando con deviatore a rotazione, kit duplex, soffione parete pioggia/cascata.
Built-in single-lever shower set with rotating diverter, shower kit, wall-mounted shower head with rain/waterfall functions.
Ensemble de douche à encastrer avec inverseur rotatif, kit de douche, pomme de douche murale avec fonctions pluie/cascade.
UP-Einhebel-Duschset mit drehbarem Umsteller, Duschset, Wandduschkopf mit Regen-/Wasserfallfunktion.
Conjunto de ducha monomando encastrable con desviador giratorio, kit de ducha, rociador de pared con función lluvia/cascada.
Встроенный однорычажный душевой набор с поворотным переключателем, душевой набор, настенная душевая насадка с функцией дождя/водопада.

Articolo	Note
5771CC	

5286

Parte incasso GGBOX 5286 con deviatore a rotazione 3 uscite.
GGBOX 5286 built-in part, with rotary diverter, 3 outlets
GGBOX 5286 partie encastrable, avec inverseur rotatif, 3 sorties
GGBOX 5286 UP-Teil, mit Drehumsteller, 3 Ausgänge
GGBOX 5286 pieza de empotrar, con desviador giratorio, 3 salidas
GGBOX 5286 встраиваемая часть, с поворотным переключателем, 3 выхода

Articolo	Note
5286	

5771EPCC

Parte esterna Set doccia incasso monocomando con deviatore a rotazione, kit duplex, soffione parete pioggia/cascata.
External parts built-in shower mixer set with rotating diverter, shower kit, wall-mounted shower head with rain/waterfall functions.
Parties extérieures mitigeur de douche à encastrer avec inverseur rotatif, kit de douche, pomme de douche murale avec fonctions pluie/cascade.
Außen-Einhebel-Brausebatterie-Set mit drehbarem Umsteller, Duschset, Wandduschkopf mit Regen-/Wasserfallfunktion.
Piezas exteriores Conjunto monomando de ducha empotrable con desviador giratorio, kit de ducha, rociador de ducha de pared con función lluvia/cascada.
Наружные части: встроенный смеситель для душа с поворотным переключателем, душевой набор, настенная душевая насадка с функцией дождя/водопада.

Articolo	Note
5771EPCC	

5784CC

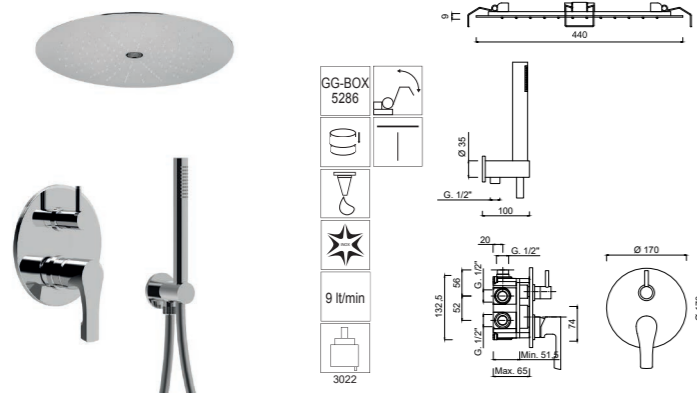

Set doccia incasso monocomando con deviatore a rotazione, kit duplex, soffione incasso con fissaggio a molle pioggia/laminare Ø 440.

Single-lever built-in shower set with rotating diverter, shower kit, Ø 440 built-in shower head with spring fixing, rain/laminar jet.
Ensemble de douche monocommande à encastrer avec inverseur rotatif, kit de douche, pomme de douche à encastrer Ø 440 avec fixation par ressort, jet pluie/laminaire.
Einhebel-UP-Brausegarnitur mit drehbarem Umsteller, Brauseset, UP-Brause Ø 440 mit Federbefestigung, Regen-/Laminarstrahl.
Conjunto de ducha monomando de empotrar con desviador giratorio, kit de ducha, rociador de empotrar Ø 440 con fijación por muelle, chorro lluvia/laminar.
Однорычажный встроенный душевой набор с поворотным переключателем, душевой набор, встроенный душ Ø 440 с пружинной насадкой, дождевая/ламинарная струя.

Articolo	Note
5784CC	

5286

Parte incasso GGBOX 5286 con deviatore a rotazione 3 uscite.

GGBOX 5286 built-in part, with rotary diverter, 3 outlets.
GGBOX 5286 partie encastrable, avec inverseur rotatif, 3 sorties.
GGBOX 5286 UP-Teil, mit Drehumsteller, 3 Ausgänge.
GGBOX 5286 pieza de empotrar, con desviador giratorio, 3 salidas.
GGBOX 5286 встраиваемая часть, с поворотным переключателем, 3 выхода.

Articolo	Note
5786	

5784EPCC

Parte esterna Set doccia incasso monocomando con deviatore a rotazione, kit duplex, soffione incasso con fissaggio a molle pioggia/laminare Ø 440.

External parts for built-in single-lever shower set with rotating diverter, shower kit, Ø 440 built-in shower head with spring fixing, rain/laminar jet.
Parties extérieures pour set de douche monocommande à encastrer avec inverseur rotatif, kit de douche, pomme de douche à encastrer Ø 440 avec fixation par ressort, jet pluie/laminaire.
Außenteile für Einbau-Einhebel-Duschset mit drehbarem Umsteller, Duschset, Einbau-Duschkopf Ø 440 mit Federbefestigung, Regen-/Laminarstrahl.
Piezas exteriores para set de ducha monomando de empotrar con desviador giratorio, kit de ducha, rociador de empotrar Ø 440 con fijación por muelle, chorro lluvia/laminar.
Внешние части встраиваемого однорычажного душевого набора с поворотным переключателем, душевой набор, встроенная душевая головка Ø 440 с пружинным креплением, дождевая/ламинарная струя.

Articolo	Note
5784EPCC	

5789CC

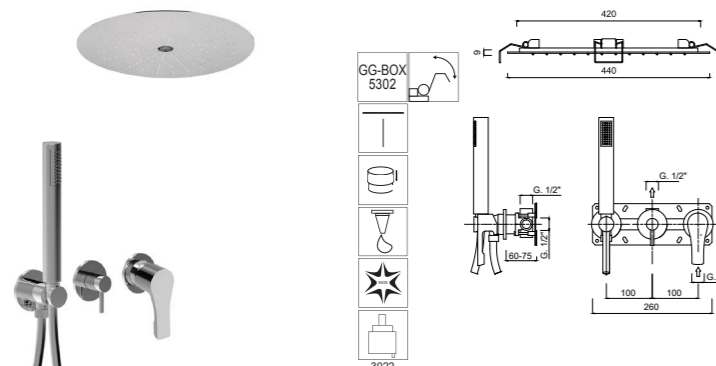

Set doccia incasso monocomando, deviatore a rotazione, kit duplex, soffione incasso con fissaggio a molle pioggia/laminare Ø 440.

Single-lever built-in shower set, rotary diverter, shower kit, Ø 440 built-in shower head with spring fixing, rain/laminar function.
Mitigeur de douche à encastrer, inverseur rotatif, kit douche, pomme de douche à encastrer Ø 440 avec fixation par ressort, fonction pluie/laminaire.
Einhebel-Einbaubrausegarnitur, Drehumsteller, Brauseset, Einbaubrause Ø 440 mit Federbefestigung, Regen-/Laminarfunktion.
Conjunto de ducha monomando de empotrar, desviador giratorio, kit ducha, rociador de empotrar Ø 440 con fijación por resorte, función lluvia/laminar.
Однорычажный встраиваемый душевой набор, поворотный переключатель, душевой набор, встраиваемая душевая насадка Ø 440 с пружинным креплением, функция «дождь/ламинар».

Articolo	Note
5789CC	

5302

Parte incasso GGBOX 5302, deviatore a rotazione, predisposizione kit doccia, 2 uscite libere

GGBOX 5302 built-in part, rotation diverter, shower kit housing, 2 free outlets
GGBOX 5302 partie encastrable, inverseur de rotation, prédisposition pour kit de douche, 2 sorties libres
UP-Teil GGBOX 5302, Rotationsumsteller, Vorbereitung für Duschset, 2 freie Wasserausgänge
GGBOX 5302 empotrado, desviador de rotación, predisposición para kit de ducha, 2 salidas libres
Встраиваемая деталь GGBOX 5302, поворотный переключатель, подготовка для душевого гарнитура, 2 свободных выхода воды

Articolo	Note
5302	

5789EPCC

Parte esterna Set doccia incasso monocomando, deviatore a rotazione, kit duplex, soffione incasso a molle pioggia/laminare Ø 440.

External part Built-in shower mixer, rotary diverter, shower kit, built-in shower head Ø 440 with spring fixing, rain/laminar functions.
Partie extérieure Mitigeur de douche à encastrer, inverseur rotatif, kit de douche, pomme de douche à encastrer Ø 440 avec fixation par ressort, fonctions pluie/laminaire.
Außenteil: Einbau-Brausebatterie, Drehumsteller, Duschset, Einbau-Brausekopf Ø 440 mit Federbefestigung, Regen-/Laminar-Funktion.
Parte exterior Mezclador de ducha empotrado, desviador giratorio, kit de ducha, rociador de ducha empotrado Ø 440 con fijación por resorte, funciones lluvia/laminar.
Наружная часть: встроенный смеситель для душа, поворотный переключатель, душевой набор, встроенная душевая головка Ø 440 с пружинным креплением, функция дождя/ламинара.

Articolo	Note
5789EPCC	

5793CC

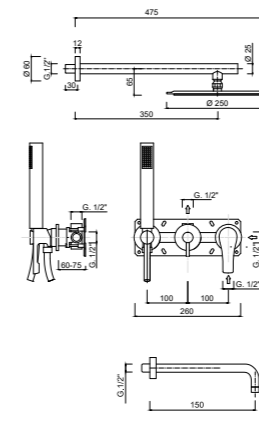

Set doccia incasso monocomando, deviatore a rotazione, kit duplex, bocca parete, braccio a parete, soffione Ø 250.

Built-in single-lever shower set, rotation diverter, shower kit, wall spout, wall arm, Ø 250 shower head.
Ensemble de douche à encastrer monocommande, inverseur rotatif, kit de douche, bec mural, bras mural, pomme de douche Ø 250.
Einbau-Einhebel-Duschset, Rotationsumsteller, Duschset, Wandauslauf, Wandarm, Duschkopf Ø 250.
Conjunto de ducha monomando encastrable, desviador de rotación, kit de ducha, caño de pared, brazo de pared, rociador Ø 250.
Встраиваемый однорычажный душевой набор, поворотный переключатель, душевой набор, настенный излив, настенный кронштейн, душевая головка Ø 250.

Articolo	Note
5789CC	

5302

Parte incasso GGBOX 5302, deviatore a rotazione, predisposizione kit doccia, 2 uscite libere

GGBOX 5302 built-in part, rotation diverter, for shower kit housing, 2 free outlets
GGBOX 5302 partie encastrable, inverseur de rotation, prédisposition pour kit de douche, 2 sorties libres
UP-Teil GGBOX 5302, Rotationsumsteller, Vorbereitung für Duschset, 2 freie Wasserausgänge
GGBOX 5302 empotrado, desviador de rotación, predisposición para kit de ducha, 2 salidas libres
Встраиваемая деталь GGBOX 5302, поворотный переключатель, подготовка для душевого гарнитура, 2 свободных выхода воды

Articolo	Note
5302	

5793EPCC

Parte esterna Set doccia incasso monocomando deviatore rotazione, kit duplex, bocca parete, braccio a parete, soffione ottone Ø 250.

Built-in single-lever shower set, rotation diverter, shower kit, wall spout, wall arm, Ø 250 brass shower head.
Ensemble de douche à encastrer monocommande, inverseur rotatif, kit de douche, bec mural, bras mural, pomme de douche laiton Ø 250.
UP-Einhebel-Duschset, Drehumsteller, Duschset, Wandauslauf, Wandarm, Duschkopf aus Messing Ø 250.
Conjunto de ducha monomando encastrable, desviador de rotación, kit de ducha, caño de pared, brazo de pared, rociador de latón Ø 250.
Встраиваемый однорычажный душевой набор, поворотный переключатель, душевой набор, настенный излив, настенный кронштейн, душевая головка из латуни Ø 250.

Articolo	Note
5789EPCC	

5794CC

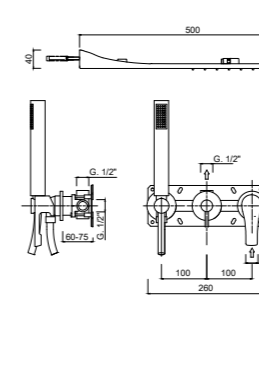

Set doccia incasso monocomando, deviatore a rotazione, kit duplex, soffione parete pioggia/cascata.

Ensemble de douche à encastrer, monocommande, inverseur rotatif, kit de douche, pomme de douche murale pluie/cascade.
Ensemble de douche à encastrer, monocommande, inverseur rotatif, kit de douche, pomme de douche murale pluie/cascade.
UP-Einhebel-Duschset, Drehumsteller, Duschset, wandmontierter Regen-/Wasserfall-Duschkopf.
Conjunto de ducha monomando encastrable, desviador de rotación, kit duplex, rociador de pared tipo lluvia/cascada.
Встроенный однорычажный душевой набор, поворотный переключатель, душевой набор, настенный душ с дождевым/водопадным душем.

Articolo	Note
5794CC	

5302

Parte incasso GGBOX 5302, deviatore a rotazione, predisposizione kit doccia, 2 uscite libere.

GGBOX 5302 built-in part, rotation diverter, shower kit housing, 2 free water outlets.
GGBOX 5302 partie encastrable, inverseur de rotation, prédisposition pour kit de douche, 2 sorties d'eau libres.
UP-Teil GGBOX 5302, Rotationsumsteller, Vorbereitung für Duschset, 2 freie Wasserausgänge.
GGBOX 5302 empotrado, desviador de rotación, predisposición para kit de ducha, 2 salidas de agua libres.
Встраиваемая деталь GGBOX 5302, поворотный переключатель, подготовка для душевого гарнитура, 2 свободных выхода воды.

Articolo	Note
5302	

5794EPCC

Parte esterna Set doccia incasso monocomando, deviatore a rotazione, kit duplex, soffione parete pioggia/cascata.

External part built-in single-lever shower set, rotation diverter, shower kit, wall-mounted shower head with rain/waterfall.
Partie extérieure ensemble de douche monocommande à encastrer, inverseur rotatif, kit de douche, pomme de douche murale avec pluie/cascade.
Außenteil-Einhandbrause zum Einbau, Rotationsumsteller, Duschset, Wandbrause mit Regen-/Wasserfall.
Partie extérieure ensemble de douche monocommande à encastrer, inverseur rotatif, kit de douche, pomme de douche murale avec pluie/cascade.
Однорычажный уличный душ для установки, поворотный переключатель, душевой набор, настенный душ с дождем/водопадом.

Articolo	Note
5794EPCC	

5798CC

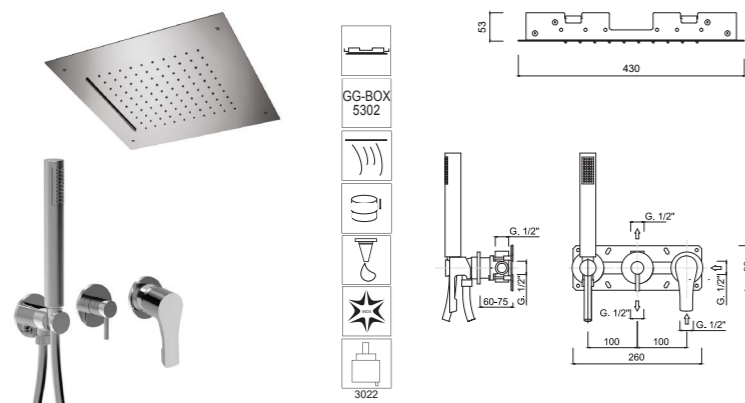

Set doccia incasso monocomando, deviatore a rotazione, kit duplex, soffione incasso a cornice pioggia/cascata 430x430.
 Built-in single-lever shower set, rotating diverter, shower kit, 430x430 built-in shower head with frame, rain/waterfall functions.
 Mitigeur de douche à encastrer, inverseur rotatif, kit de douche, pomme de douche à encastrer 430x430 avec cadre, fonctions pluie/cascade.
 UP-Einhebel-Duschset, Drehumsteller, Duschset, 430x430 UP-Duschkopf mit Rahmen, Regen-/Wasserfall.
 Conjunto de ducha monomando encastrable, desviador giratorio, kit de ducha, rociador de ducha de encastrer 430x430 con marco, funciones lluvia/cascada.
 Встроенный однорычажный душевой набор, поворотный переключатель, душевой набор, встроенная душевая насадка 430x430 с рамкой, функции дождя/водопада.

Articolo	Note
5798CC	

5715D/1CC

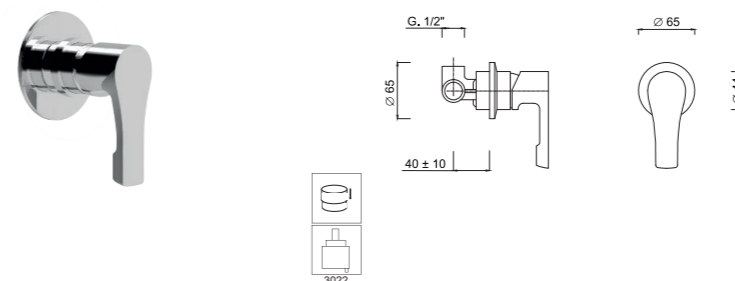

Monocomando doccia incasso con rosone piccolo
 Built-in single-lever shower mixer with small rosette
 Mitigeur de douche à encastrer avec petite rosace
 Einbau-Einhebel-Brausemischer mit kleiner Rosette
 Mezclador monomando de ducha empotrado con rosetón pequeño
 Встраиваемый однорычажный смеситель для душа с маленькой розеткой

Articolo	Note
5715D/1CC	

5302

Parte incasso GGBOX 5302, deviatore a rotazione, predisposizione kit doccia, 2 uscite libere.

GGBOX 5302 built-in part, rotation diverter, shower kit housing, 2 free water outlets.
 GGBOX 5302 partie encastrable, inverseur de rotation, prédisposition pour kit de douche, 2 sorties d'eau libres.
 UP-Teil GGBOX 5302, Rotationsumsteller, Vorbereitung für Duschset, 2 freie Wasserausgänge.
 GGBOX 5302 empotrado, desviador de rotación, predisposición para kit de ducha, 2 salidas de agua libres.
 Встраиваемая деталь GGBOX 5302, поворотный переключатель, подготовка для душевого гарнитура, 2 свободных выхода воды.

Articolo	Note
5302	

5284

Parte incasso monocomando doccia incasso, cartuccia Ø 35

Built-in part for single lever shower mixer, Ø 35 cartridge
 Pièce intégrée pour mitigeur de douche monocommande, cartouche Ø 35
 UP-Teil für Einhebel-Brausemischer, Kartusche Ø 35
 Pieza empotrable para mezclador de ducha empotrado, cartucho Ø 35
 Встраиваемая часть для однорычажного смесителя для душа, картридж Ø 35

Articolo	Note
5284	

5798EPCC

Parte esterna Set doccia incasso monocomando, deviatore a rotazione, kit duplex, soffione incasso a cornice pioggia/cascata 430x430.
 External part for built-in single-lever shower set, rotation diverter, shower kit, 430x430 built-in shower head with frame, rain/waterfall/spray functions.
 Partie extérieure pour set de douche à encastrer, inverseur rotatif, kit de douche, pomme de douche à encastrer 430x430 avec cadre, fonctions pluie/cascade.
 Außenteil für UP-Einhandbrause, Drehumsteller, Duschset, UP-Duschkopf 430x430 mit Rahmen, Regen-/Wasserfall.
 Parte exterior para set de ducha monomando de empotrar, desviador de rotación, kit de ducha, rociador de empotrar de 430x430 con marco, funciones lluvia/cascada.
 Внешняя часть для встраиваемого однорычажного душевого набора, поворотного переключателя, душевого набора, встроенной душевой лейки 430x430 с рамкой, функциями дождя/водопада/струи.

Articolo	Note
5798EPCC	

5715D/1EPCC

Parte esterna monocomando doccia incasso con rosone piccolo
 External part for built-in single-lever shower mixer with small rosette
 Partie extérieure pour mitigeur de douche à encastrer avec petite rosace
 Außenteil für Einbau-Einhand-Brausemischer mit kleiner Rosette
 Parte exterior para mezclador monomando de ducha empotrado con rosetón pequeño
 Внешняя часть для встраиваемого однорычажного смесителя для душа с маленькой розеткой

Articolo	Note
5715D/1EPCC	

5715DCC

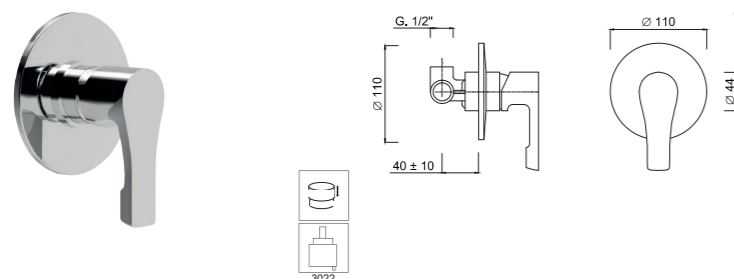

Monocomando doccia incasso.
 Built-in shower mixer.
 Mitigeur de douche encastrable.
 UP-Einhanduschbatterie.
 Mezclador de ducha empotrado.
 Смеситель для душа встраиваемый.

Articolo	Note
5715DCC	

5764-2CC

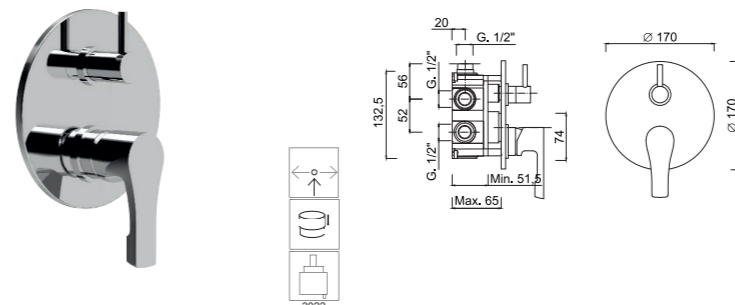

Monocomando doccia incasso con deviatore a rotazione 2 uscite
 Built-in single-lever shower mixer with rotating diverter, 2 outlets
 Mitigeur de douche à encastrer avec inverseur rotatif, 2 sorties
 Einbau-Einhebel-Brausemischer mit drehbarem Umsteller, 2 Ausgänge
 Mezclador monomando de ducha empotrado con desviador giratorio, 2 salidas
 Смеситель для душа встраиваемый однорычажный с поворотным переключателем, 2 выхода

Articolo	Note
5764-2CC	

5284

Parte incasso monocomando doccia incasso, cartuccia Ø 35

Built-in part for single lever shower mixer, Ø 35 cartridge
 Pièce intégrée pour mitigeur de douche monocommande, cartouche Ø 35
 UP-Teil für Einhebel-Brausemischer, Kartusche Ø 35
 Pieza empotrable para mezclador de ducha empotrado, cartucho Ø 35
 Встраиваемая часть для однорычажного смесителя для душа, картридж Ø 35

Articolo	Note
5284	

5285

Parte incasso GGBOX 5285 con deviatore a rotazione 2 uscite

GGBOX 5285 built-in part, with rotary diverter, 2 outlets
 GGBOX 5285 partie encastrable, avec inverseur rotatif, 2 sorties
 GGBOX 5285 UP-Teil, mit Drehumsteller, 2 Ausgänge
 GGBOX 5285 pieza de empotrar, con desviador giratorio, 2 salidas
 GGBOX 5285 встраиваемая часть, с поворотным переключателем, 2 выхода

Articolo	Note
5285	

5715DEPCC

Parte esterna monocomando doccia incasso.
 External parts for single lever shower mixer.
 Partie externe pour mitigeur de douche encastré.
 Außenteil für UP-Einhanduschbatterie.
 Piezas externas para mezclador monomando de ducha.
 Встроенный однорычажный душ снаружи.

Articolo	Note
5715DEPCC	

5764-2EPCC

Parte esterna Monocomando doccia incasso con deviatore a rotazione 2 uscite
 External part for built-in single-lever shower mixer, with rotating diverter, 2 outlets
 Partie extérieure pour mitigeur de douche à encastrer, avec inverseur rotatif, 2 sorties
 Außenteil für UP-Einhand-Brausemischer, mit drehbarem Umsteller, 2 Ausgänge
 Parte exterior para monomando de ducha empotrado, con desviador giratorio, 2 salidas
 Внешняя часть однорычажного смесителя для душа скрытого монтажа, с поворотным переключателем, 2 выпуска

Articolo	Note
5764-2EPCC	

5764-3CC

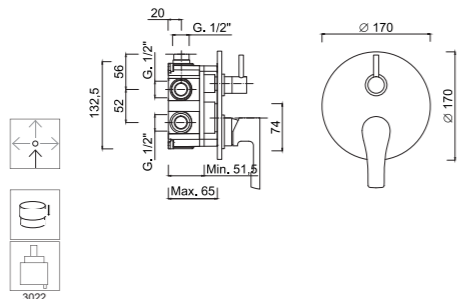

Monocomando doccia incasso con deviatore a rotazione 3 uscite

Built-in single-lever shower mixer with rotating diverter, 3 outlets
Mitigeur de douche à encastrer avec inverseur rotatif, 3 sorties
Einbau-Einhand-Brausemischer mit drehbarem Umsteller, 3 Ausgänge
Mezclador monomando de ducha empotrado con desviador giratorio, 3 salidas
Смеситель для душа встраиваемый однорычажный с поворотным переключателем, 3 выхода

Articolo	Note
5764-3CC	

57X5302CC

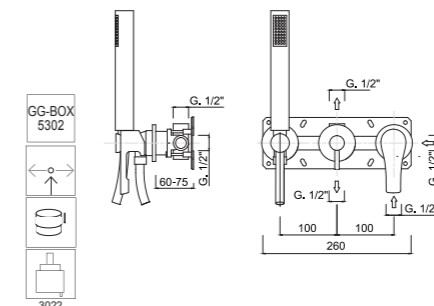

Monocomando doccia incasso, deviatore a rotazione, kit duplex integrato, 2 uscite libere.

Built-in single-lever shower mixer with rotating diverter, integrated shower kit, 2 free outlets.
Mitigeur de douche à encastrer avec inverseur rotatif, kit de douche intégré, 2 sorties libres.
Einbau-Einhand-Brausebatterie mit drehbarem Umsteller, integriertem Brauseset, 2 freier Ausgänge.
Mezclador monomando de ducha empotrado con desviador giratorio, kit de ducha integrado, 2 salidas libres.
Встраиваемый однорычажный смеситель для душа с поворотным переключателем, встроенным душевым набором, 2 свободных выхода.

Articolo	Note
57X5302CC	

5286

Parte incasso GGBOX 5286 con deviatore a rotazione 3 uscite

GGBOX 5286 built-in part, with rotary diverter, 3 outlets
GGBOX 5286 partie encastrable, avec inverseur rotatif, 3 sorties
GGBOX 5286 UP-Teil, mit Drehumsteller, 3 Ausgänge
GGBOX 5286 pieza de empotrar, con desviador giratorio, 3 salidas
GGBOX 5286 встраиваемая часть, с поворотным переключателем, 3 выхода

Articolo	Note
5286	

5302

Parte incasso GGBOX 5302, deviatore a rotazione, predisposizione duplex, 2 uscite libere

GGBOX 5302 built-in part, with rotating diverter, shower kit housing, 2 free outlets
GGBOX 5302 partie encastrable, avec inverseur rotatif, prédisposition pour kit de douche, 2 sorties libres
GGBOX 5302 UP-Teil, mit drehbarem Umsteller, Vorbereitung für Duschset, 2 freier Ausgänge
GGBOX 5302 pieza de empotrar, con desviador giratorio, predisposición para kit de ducha, 2 salidas libres
GGBOX 5302 встраиваемая часть, с поворотным переключателем, подготовка для душевого гарнитура, 2 свободных выхода

Articolo	Note
5302	

5764-3EPCC

Parte esterna Monocomando doccia incasso con deviatore a rotazione 3 uscite

External part for built-in single-lever shower mixer with rotating diverter, 3 outlets
Partie extérieure pour mitigeur de douche à encastrer, avec inverseur rotatif, 3 sorties
Außenteil für UP-Einhand-Brausemischer, mit drehbarem Umsteller, 3 Ausgänge
Parte exterior para monomando de ducha empotrado, con desviador giratorio, 3 salidas
Внешняя часть однорычажного смесителя для душа скрытого монтажа, с поворотным переключателем, 3 выпуска

Articolo	Note
5764-3EPCC	

57X5302EPCC

Parte esterna Monocomando doccia incasso, deviatore a rotazione, kit duplex integrato, 2 uscite libere

External part for built-in single-lever shower mixer with rotating diverter, integrated shower kit, 2 free outlets
Partie extérieure pour mitigeur de douche à encastrer avec inverseur rotatif, kit de douche intégré, 2 sorties libres
Außenteil für Einbau-Einhand-Brausebatterie mit drehbarem Umsteller, integriertem Brauseset, 2 freier Ausgänge
Parte exterior para monomando de ducha empotrado con desviador giratorio, kit de ducha integrado, 2 salidas libres
Внешняя часть для встраиваемого однорычажного смесителя для душа с поворотным переключателем, встроенным душевым набором, 2 свободных выхода

Articolo	Note
57X5302EPCC	

57X5301CC

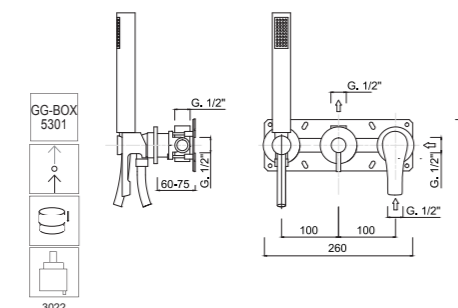

Monocomando doccia incasso, deviatore a rotazione, kit duplex integrato, 1 uscita libera

Built-in single-lever shower mixer with rotating diverter, integrated shower kit, 1 free outlet
Mitigeur de douche à encastrer avec inverseur rotatif, kit de douche intégré, 1 sortie libre
Einbau-Einhand-Brausebatterie mit drehbarem Umsteller, integriertem Brauseset, 1 freier Auslauf
Mezclador monomando de ducha empotrado con desviador giratorio, kit de ducha integrado, 1 salida libre
Встраиваемый однорычажный смеситель для душа с поворотным переключателем, встроенным душевым набором, 1 свободный излив

Articolo	Note
57X5301CC	

5301

Parte incasso GGBOX 5301, deviatore a rotazione, predisposizione kit doccia, 1 uscita libera

GGBOX 5301 built-in part, with rotating diverter, shower kit housing, 1 free outlet
GGBOX 5301 partie encastrable, avec inverseur rotatif, prédisposition pour kit de douche, 1 sortie libre
GGBOX 5301 UP-Teil, mit drehbarem Umsteller, Vorbereitung für Duschset, 1 freier Auslauf
GGBOX 5301 pieza de empotrar, con desviador giratorio, predisposición para kit de ducha, 1 salida libre
GGBOX 5301 встраиваемая часть, с поворотным переключателем, подготовка для душевого гарнитура, 1 свободный выпуск

Articolo	Note
5301	

57X5304CC

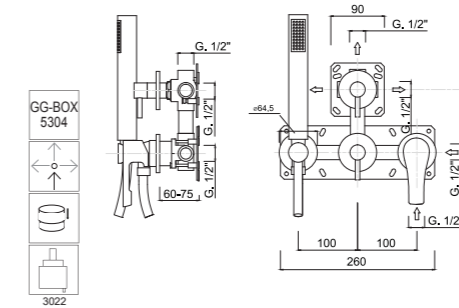

Monocomando doccia incasso, deviatore a rotazione, kit duplex integrato, 3 uscite libere

Built-in single-lever shower mixer with rotating diverter, integrated shower kit, 3 free outlets
Mitigeur de douche à encastrer avec inverseur rotatif, kit de douche intégré, 3 sorties libres
Einbau-Einhand-Brausebatterie mit drehbarem Umsteller, integriertem Brauseset, 3 freier Ausgänge
Mezclador monomando de ducha empotrado con desviador giratorio, kit de ducha integrado, 3 salidas libres
Встраиваемый однорычажный смеситель для душа с поворотным переключателем, встроенным душевым набором, 3 свободных выхода

Articolo	Note
57X5304CC	

5304

Parte incasso GGBOX 5304, deviatore a rotazione, predisposizione duplex, 3 uscite libere

GGBOX 5304 built-in part, with rotating diverter, predisposition for shower kit, 3 free outlets
GGBOX 5304 partie encastrable, avec inverseur rotatif, prédisposition pour kit de douche, 3 sorties libres
GGBOX 5304 UP-Teil, mit drehbarem Umsteller, Vorbereitung für Duschset, 3 freier Ausgänge
GGBOX 5304 pieza de empotrar, con desviador giratorio, predisposición para kit de ducha, 3 salidas libres
GGBOX 5304 встраиваемая часть, с поворотным переключателем, подготовка для душевого гарнитура, 3 свободных выхода

Articolo	Note
5304	

57X5301EPCC

Parte esterna Monocomando doccia incasso, deviatore a rotazione, kit duplex integrato, 1 uscita libera

External part for built-in single-lever shower mixer with rotating diverter, integrated shower kit, 1 free outlet
Partie extérieure pour mitigeur de douche à encastrer avec inverseur rotatif, kit de douche intégré, 1 sortie libre
Außenteil für Einbau-Einhand-Brausebatterie mit drehbarem Umsteller, integriertem Brauseset, 1 freier Auslauf
Parte exterior para monomando de ducha empotrado con desviador giratorio, kit de ducha integrado, 1 salida libre
Внешняя часть для встраиваемого однорычажного смесителя для душа с поворотным переключателем, встроенным душевым набором, 1 свободный излив

Articolo	Note
57X5301EPCC	

57X5304EPCC

Parte esterna Monocomando doccia incasso, deviatore a rotazione, kit duplex integrato, 3 uscite libere

External part for built-in single-lever shower mixer with rotating diverter, integrated shower kit, 3 free outlets
Partie extérieure pour mitigeur de douche à encastrer avec inverseur rotatif, kit de douche intégré, 3 sorties libres
Außenteil für Einbau-Einhand-Brausebatterie mit drehbarem Umsteller, integriertem Brauseset, 3 freier Ausgänge
Parte exterior para monomando de ducha empotrado con desviador giratorio, kit de ducha integrado, 3 salidas libres
Внешняя часть для встраиваемого однорычажного смесителя для душа с поворотным переключателем, встроенным душевым набором, 3 свободных выхода

Articolo	Note
57X5304EPCC	

57X5305CC

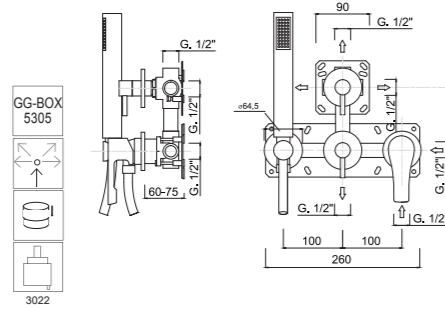

Monocomando doccia incasso, deviatore a rotazione, kit duplex integrato, 4 uscite libere
 Built-in single-lever shower mixer with rotating diverter, integrated shower kit, 4 free outlets
 Mitigeur de douche à encastrer avec inverseur rotatif, kit de douche intégré, 4 sorties libres
 Einbau-Einhand-Brausebatterie mit drehbarem Umsteller, integriertem Brauseset, 4 freier Ausgänge
 Mezclador monomando de ducha empotrado con desviador giratorio, kit de ducha integrado, 4 salidas libres
 Встраиваемый однорычажный смеситель для душа с поворотным переключателем, встроенным душевым набором, 4 свободных выхода

Articolo	Note	
57X5305CC		950,00

5305

Parte incasso GGBOX 5305, deviatore a rotazione, predisposizione kit doccia, 4 uscite libere
 GGBOX 5305 built-in part, with rotating diverter, shower kit housing, 4 free outlets
 GGBOX 5305 partie encastrable, avec inverseur rotatif, prédisposition pour kit de douche, 4 sorties libres
 GGBOX 5305 UP-Teil, mit drehbarem Umsteller, Vorbereitung für Duschset, 4 freier Ausgänge
 GGBOX 5305 pieza de empotrar, con desviador giratorio, predisposición para kit de ducha, 4 salidas libres
 GGBOX 5305 встраиваемая часть, с поворотным переключателем, подготовка для душевого гарнитура, 4 свободных выхода

Articolo	Note	
5305		

57X5305EPCC

Parte esterna Monocomando doccia incasso, deviatore a rotazione, kit duplex integrato, 4 uscite libere
 External part for built-in single-lever shower mixer with rotating diverter, integrated shower kit, 4 free outlets
 Partie extérieure pour mitigeur de douche à encastrer avec inverseur rotatif, kit de douche intégré, 4 sorties libres
 Außenteil für Einbau-Einhand-Brausebatterie mit drehbarem Umsteller, integriertem Brauseset, 4 freier Ausgänge
 Parte exterior para monomando de ducha empotrado con desviador giratorio, kit de ducha integrado, 4 salidas libres
 Внешняя часть для встраиваемого однорычажного смесителя для душа с поворотным переключателем, встроенным душевым набором, 4 свободных выхода

Articolo	Note	
57X5305EPCC		

5708WCS25XCC

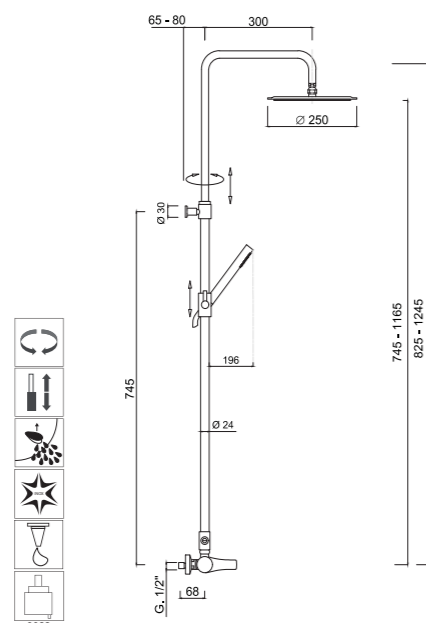

Miscelatore esterno per doccia con colonna, set doccia, soffione doccia Inox Ø 250.
 External shower mixer with column, shower set, Inox shower head Ø 250.
 Mitigeur douche extérieur avec colonne, set de douche, pomme de douche Inox Ø 250.
 Brausemischer mit Säule, Brauseset, Kopfbrause aus Edelstahl Ø 250.
 Mezclador de ducha externo con columna, set de ducha, rociador inox Ø 250.
 Душевая колонна внешнего монтажа однорычажная, ручной душ, верхний душ INOX Ø 250.

Articolo	Note	
5708WCS25XCC		

5701CC

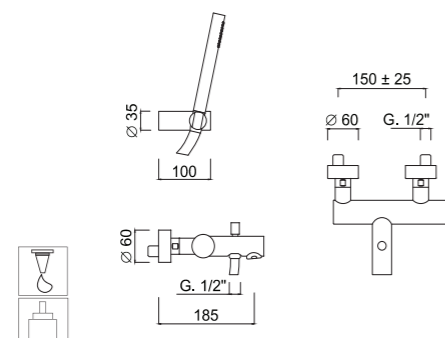

Monocomando vasca esterno con set doccia duplex
 External single-lever bathtub mixer, with shower set
 Mitigeur de baignoire externe avec set de douche
 Externer Einhebel-Badewannenmischer mit Brausegarnitur
 Mezclador monomando exterior para bañera, con set de ducha
 Внешний однорычажный смеситель для ванны с душевым набором

Articolo	Note	
5701CC		

5765BDCC

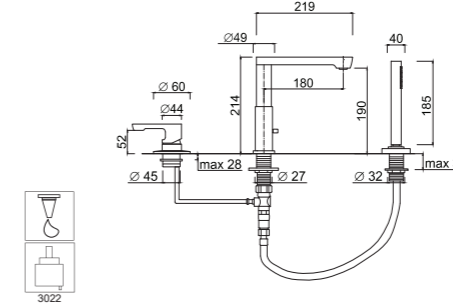

Monocomando bordo vasca 3 fori, bocca con deviatore
 3-hole rim-mounted single-lever bath mixer, spout with diverter
 Mitigeur de bain 3 trous sur jante, bec avec inverseur
 3-Loch-Einhand-Wannenrandarmatur, Auslauf mit Umsteller
 Mezclador de bañera de 3 agujeros para borde, caño con desviador
 Смеситель на край ванны, однорычажный, на 3 отверстия, излив с переключателем

Articolo	Note	
5765BDCC		

5792CC

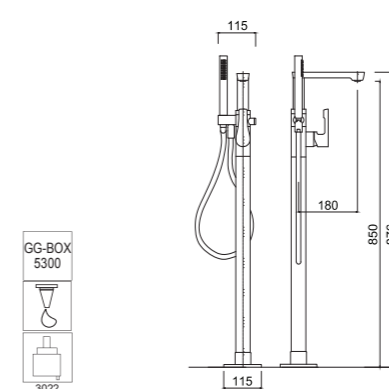

Monocomando vasca da terra
 Floor-standing single-lever bathtub mixer
 Mitigeur de baignoire au sol
 Bodenstehender Einhebel-Badewannenmischer
 Mezclador monomando de bañera de pavimento
 Смеситель для ванны напольный, однорычажный.

Articolo	Note	
5792CC		

5300

Parte incasso GGBOX 5300
 Built-in part GGBOX 5300
 Pièce d'installation GGBOX 5300
 UP-Teil GGBOX 5300
 Pieza de instalación GGBOX 5300
 Монтажная часть GGBOX 5300

Articolo	Note	
5300		

5792EPCC

Parti esterne per vasca da terra
 External parts for free-standing bath mixer
 Pièces extérieures pour mitigeur de bain sur pied
 Außenteile für freistehende Wannenarmatur
 Piezas exteriores para mezclador de bañera de pavimento
 Внешние детали отдельно стоящих смесителей для ванны

Articolo	Note	
5792EPCC		

5105LCC

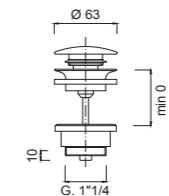

Scarico per lavabo Up&Down 1"1/4.
 Basin drain 1"1/4 Up&Down.
 Vidage lavabo Up&Down 1"1/4.
 Ablaufgarnitur Up&Down 1"1/4.
 Desague automatico Up&Down 1"1/4.
 Слив для умывальника Up&Down 1"1/4

Articolo	Note	
5105LCC		100,00

5109LCC

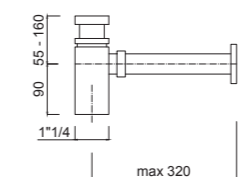

Sifone per Lavabo 1"1/4.
 Trap for basin 1"1/4.
 Siphon lavabo 1"1/4.
 Geruchsverschluss 1"1/4.
 Sifón para lavabo 1"1/4.
 Сифон для умывальника 1"1/4

Articolo	Note	
5109LCC		200,00

5192CC

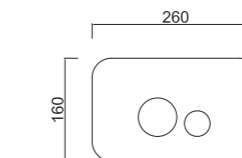

Comando per cassetta scarico WC
 Control Plate for WC flush cistern
 Plaque de contrôle pour réservoir de chasse d'eau
 Steuerplatte für WC-Spülkasten kompatibel
 Mando para cisterna de descarga de inodoro
 Контрольная пластина для бачка унитаза

Articolo	Note	
5192CC		690,00



MODERNA RAL

RG0803CC

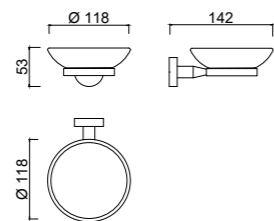

Porta sapone.
Soap-holder.
Porte-savon.
Seifenschale.
Jabonera.
Мыльница.

Articolo	Note
RG0803CC	

RG0836CC

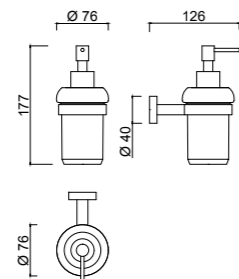

Porta dispenser da parete.
Liquid-soap dispenser.
Doseur pour savon liquide.
Seifenspenderhalter.
Dosifi cator de jabon liquido.
Диспенсер.

Articolo	Note
RG0836CC	

RG0836ACC

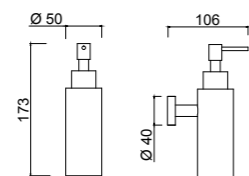

Porta dispenser da parete.
Liquid-soap dispenser.
Doseur pour savon liquide.
Seifenspenderhalter.
Dosifi cator de jabon liquido.
Диспенсер.

Articolo	Note
RG0836ACC	

RG0806CC

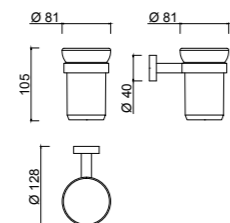

Porta bicchiere da parete.
Cup-holder.
Porte-verre.
Glashalter.
Portavasos.
Стакан.

Articolo	Note
RG0806CC	

RG0806ACC

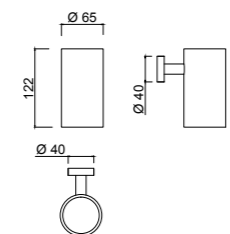

Porta bicchiere da parete.
Cup-holder.
Porte-verre.
Glashalter.
Portavasos.
Стакан.

Articolo	Note
RG0806ACC	

RG0812/1CC

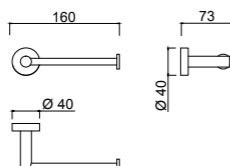

Porta rotolo.
Roll-holder.
Porte-rouleau.
Papierhalter.
Portarollo.
Бумагодержатель.

Articolo	Note
RG0812/1CC	

RG0814CC

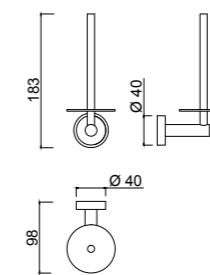

Porta rotolo scorta.
Spare toilet paper holder.
Porte-papier toilette de rechange.
Ersatz-Toilettenpapierhalter.
Portarrollos de papel higiéxico de repuesto.
Запасной держатель для туалетной бумаги.

Articolo	Note
RG0814CC	

RG0815CC

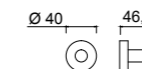

Appendiabito.
Clothes hanger.
Patère.
Haken.
Colgador.
Крючок одинарный.

Articolo	Note
RG0815CC	

RG0816CC

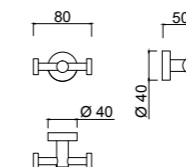

Appendiabito doppio.
Double hook.
Porte-peignoir double.
Doppel-Kleiderhaken.
Percha doble.
Двойной крючок.

Articolo	Note
RG0816CC	

RG0828ACC

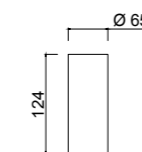

Porta bicchiere da appoggio.
Free-standing cup-holder.
Porte-verre d'appui.
Becher.
Portavasos d'apoyo.
Держатель для стакана.

Articolo	Note
RG0828ACC	O - OSP

RG0829ACC

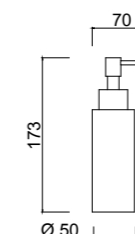

Porta dispenser da appoggio.
Standing dispenser holder.
Distributeur de savon à poser.
Seifenspender standmodell.
Suporte para dispensador de savon.
Держатель диспенсера.

Articolo	Note
RG0829ACC	

RG0830ACC

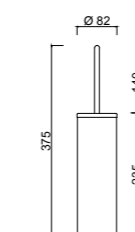

Porta scopino da appoggio.
Free-standing brush-holder.
Porte-balayette d'appui.
Toilettebürstehalter.
Portasepillo d'apoyo.
Ерш напольный.

Articolo	Note
RG0830ACC	

RG0833CC

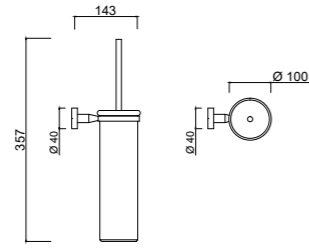

Porta scopino da parete con coperchio.
 Wall brush-holder with lid.
 Porte-balayette au mur avec couvercle.
 Wandbürstengarnitur.
 Portacepillo de pared con tapa.
 Ерш подвесной с крышкой.

Articolo	Note
RG0833CC	

RG0818CC

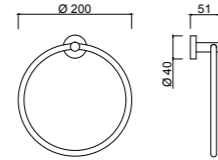

Porta salviette ad anello.
 Ring shaped towel-rack.
 Porte-serviettes en anneau.
 Handtuchring.
 Toallero con forma de anillo.
 Полотенцедержатель.

Articolo	Note
RG0818CC	

RG0848CC

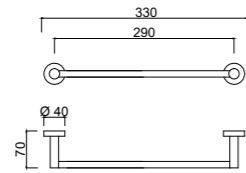

Porta salviette bidet.
 Towel-rack.
 Porte-serviettes.
 Handtuchhalter.
 Toallero.
 Полотенцедержатель.

Articolo	Note
RG0848CCDL	

RG0852CC

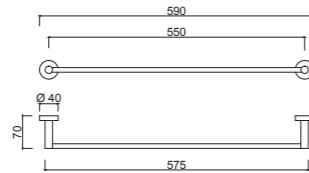

Porta salviette.
 Towel-rack.
 Porte-serviettes.
 Handtuchhalter.
 Toallero.
 Полотенцедержатель.

Articolo	Note
RG0852CC	

RGP0003CC



Pattumiera a pedale 3 lt
 Pedal bin 3 lt
 Poubelle à pédale 3 lt
 Mülleimer 3 lt
 Papelera de pedal 3 lt
 Мусорная корзина с педалью, 3 л.

Articolo	Note
RGP0003CC	



ITA - CONDIZIONI GENERALI DI VENDITA

Con il conferimento dell'ordine il Cliente accetta pienamente e tacitamente tutte le nostre condizioni di vendita e di consegna sottostanti.

1 – **PREZZI:** i prezzi si intendono per merce Franco nostro stabilimento di Pugno. I prezzi dei nostri listini sono soggetti a variazioni e non sono impegnativi. Ogni ordine conferito potrà essere ritenuto valido solo se da noi accettato mediante conferma d'ordine verbale o scritta.

1.2 – **ORDINI:** gli ordini vengono evasi salvo disponibilità ed è possibile anche la spedizione parziale. Per ordini inferiori a € 200,00 verranno addebitate € 25,00 per spese di gestione e fatturazione.

2 – **PAGAMENTI:** i termini di pagamento specifici cati in fattura si intendono tassativi: ogni variazione, che non sia stata preventivamente ed espressamente pattuita, verrà respinta. Sono liberatori solo i pagamenti delle fatture eseguiti al nostro domicilio in Pugno salvo accordi speciali di pagamento a termine. Il ritardato pagamento delle fatture darà luogo all'addebito degli interessi bancari. Al verificarsi di pagamenti non eseguiti nei termini convenuti è nostra facoltà sospendere le consegne e gli eventuali ordini già accettati. Si precisa che nessun pagamento potrà essere differito in caso di contestazione.

3 – **TERMINI CONSEGNA:** i tempi di consegna si intendono approssimativi e non impegnativi essendo essi vincolati alle possibilità del momento. La mancata osservanza da parte nostra dei termini di consegna è conseguente a carenze di materie prime, avarie del macchinario, scioperi, serrate, interruzione o ritardi nei trasporti.

4 – **IMBALLAGGI:** gli imballi sono incorporati nei prezzi di listino; essi sono eseguiti da personale specializzato. La ditta Giulini declina comunque ogni responsabilità se vengono manomessi o modificati gli imballi dopo la spedizione dal nostro magazzino. 5 – **TRASPORTI:** la merce viaggia a rischio e pericolo del committente, anche se la spedizione è effettuata in porto franco. L'Azienda declina ogni responsabilità per ritardi, guasti, avarie, rotture, ammanchi che si verifci cassero durante il trasporto. Spetta al committente presentare eventuali reclami al trasportatore, anche se questo è stato scelto dalla ditta Giulini. L'Azienda stessa si riserva la facoltà di addebitare al Cliente gli oneri aggiuntivi al puro costo del trasporto (es. soste, operazioni di scarico particolari, ecc.)eventualmente corrisposti al vettore.

6 – **RESPONSABILITA':** tutti i nostri articoli sono accuratamente provati e controllati. La nostra responsabilità sulla qualità del materiale si limita, previa nostra autorizzazione, ad accettare il reso, in porto franco, di pezzi riscontrati difettosi per disporre la sostituzione, senza essere tenuti a corrispondere alcun indennizzo. Non possiamo inoltre accettare alcuna responsabilità ove i materiali da noi forniti risultassero manomessi. Si esclude qualsiasi tipo di risarcimento per danni diretti o indiretti causati dalla posa in opera di materiale difettoso. E' fatto assoluto divieto agli acquirenti di effettuare qualsiasi lavorazione ulteriore sui prodotti di nostra produzione. Non riceveremo merce in restituzione se non sarà da noi autorizzata. Le illustrazioni dei nostri cataloghi e deplianti hanno lo scopo di dimostrare e rappresentare a singoli articoli e non costituiscono quindi obbligo di fedele esecuzione. I dettagli, le misure ed i pesi indicati sono da considerarsi approssimativi. Pertanto non ci assumiamo alcuna responsabilità in ordine a quanto sopra e conseguentemente non riconosceremo richieste per danni di qualsiasi specie.

7 – **RECLAMI:** non si accettano reclami dopo otto giorni dal ricevimento della merce che, trascorso tale termine si intende def nitivamente accettata e regolare. Per qualsiasi contestazione è sempre solo competente il Foro di Borgomanero e Novara anche se gli ordini siano stati rimessi altrove. Non hanno alcun valore e non vengono da noi riconosciute, dichiarazioni, impegnative o garanzie di sorta assunte dai nostri dipendenti, agenti o rappresentanti, che non risultano dalle presenti condizioni generali di vendita o da atti uff icialmente sottoscritti dalla Società. Riserva di proprietà - La merce consegnata rimane di riservato dominio della Fornitrice fi no all'avvenuto pagamento.

8 – **GARANZIA:** tutti i nostri prodotti sono garantiti

- 5 anni per difetti di fusione, stampaggio, tenuta e porosità
- 5 anni per difetti su cartucce a dischi ceramici e vitoni
- 5 anni per difetti di cromatura (solo se manutenzione e pulizia vengono effettuate in modo adeguato e continuativo come sotto indicato)

- 2 anni per difetti di finiture diverse (solo se manutenzione e pulizia vengono effettuate in modo adeguato e continuativo come sotto indicato)

9 – **ESCLUSIONI GARANZIA:** la garanzia non è valida nei seguenti casi:

- Uso improprio del prodotto o manomissione da parte di personale non autorizzato senza il preventivo consenso dell'azienda. - Deterioramento o cattivo funzionamento dovuto ad un montaggio non corretto

- Deterioramento dovuto alla normale usura dei meccanismi (guarnizioni, o-ring, cartucce ceramiche, vitoni ceramici, aeratori, ecc...)

- Presenza di acqua con elevato contenuto calcareo.

- Deterioramento dovuto ad impurità o corpi estranei nell'acqua (calcare, sabbia, limature)

- Esposizione del prodotto a temperature troppo basse (-0° C) o troppo elevate (+80° C).

- Pulizia con prodotti non idonei quali: detersivi, abrasivi, solventi, agenti chimici, sostanze a base di acido muriatico, ammoniacca, acetone, candeggina, acidi di uso domestico, disinfettanti vari, paglie e/o spugne ruvide e/o metalliche che potrebbero rovinare irreparabilmente la superficie.

10 – **MODALITA':** l'acquirente deve verificare i prodotti subito dopo il loro arrivo nel luogo di consegna convenuto e, se dovesse rilevare una mancanza di qualità e/o un cattivo funzionamento del prodotto, dovrà dame tempestivamente comunicazione scritta a Rubinetteria Giulini Giovanni Srl e/o

al distributore/rivenditore autorizzato presso il quale è stato acquistato, indicando dettagliatamente le non conformità contestate ed allegando un documento comprovante la data d'acquisto.

La garanzia ci impegna alla sostituzione dei pezzi da noi ritenuti difettosi, che dovranno pervenire al nostro stabilimento in porto franco, ma non ad alcun indennizzo o rimborso spese.

11 – **PULIZIA E MANUTENZIONE:** per mantenere inalterata nel tempo la bellezza dei rubinetti acquistati è necessario osservare alcune norme riguardo alla pulizia degli stessi.

Si: Raccomandiamo di pulire la superficie del prodotto quotidianamente ed esclusivamente con panno morbido ed acqua tiepida e l'utilizzo si un sapone liquido neutro. Raccomandiamo inoltre di non rimandare mai l'asciugatura di eventuali gocce o depositi di acqua sul prodotto, che potrebbero portare alla formazione di depositi di calcare difficilmente rimovibili.

Si: Per una perfetta manutenzione del prodotto, raccomandiamo poi di pulire periodicamente il filtro dell'aeratore da eventuali impurità e/o incrostazioni di calcare. Si: Raccomandiamo, prima dell'installazione, di ripulire le tubazioni da eventuali residui e di applicare rubinetti sottolavo con filtro incorporato.

NO: Pulizia con prodotti non idonei quali: detersivi, abrasivi, solventi, agenti chimici, sostanze a base di acido muriatico, ammoniacca, acetone, candeggina, acidi di uso domestico, disinfettanti vari, paglie e/o spugne ruvide e/o metalliche che potrebbero rovinarne irreparabilmente la superficie

EVITARE il contatto delle finiture con prodotti da toletta o

chimici, materiali per costruzioni edili (cemento, collanti, etc.), lubrificanti e sigillanti (colle, siliconi, ecc.);

NON INSTALLARE MAI i prodotti in locali non aerati con:

- elevate esalazioni di prodotti chimici in fase di asciugatura (colle, siliconi, ecc.),
- vapori di vario genere,
- esalazioni provenienti da sifoni scarichi,
- atmosfera acida,
- elevati valori di salinità nell'aria;

IMPORTANTE: L'assenza continuativa di adeguata manutenzione e pulizia quotidiana, l'utilizzo di prodotti non idonei per la pulizia ed il mancato rispetto delle suddette prescrizioni provocano il decadimento della garanzia sulle finiture.

La presente garanzia di Rubinetteria Giulini Giovanni Srl lascia impregiudicati i diritti dell' acquirente rispetto a quanto stabilito dal D.Lgs n 206/2005 in merito alle garanzie dovute dal venditore al consumatore. Ulteriori responsabilità di qualsiasi genere e a qualsiasi titolo non verranno se non in quanto stabilite dal D.Lgs n 206/2005

Il presente catalogo annulla e sostituisce tutti i precedenti.

ENG - GENERAL TERMS OF SALE

By assigning the order, the Customer fully and tacitly accepts all our terms of sale and of delivery set below.

1 - **PRICE:** prices are to be intended for goods returned ex-factory of Pugno. The prices of our price-lists are subject to modifi cations and are not binding. Each order can be considered valid only upon approval through order confir mation.

1.2 - **PURCHASE ORDERS:** Giulini ha the right to proceed with full or partial shipments, depending of stock and production availability. For order of less than € 200,00 we will charge € 25,00 as handling and invoicing fees.

2 - **PAYMENT:** the terms of payment indicated in the invoice are to be intended defi nite: any modifi cation that has not been previously and precisely agreed is refused. Only the payments made at our offi ce in Pugno are releasing except for special agreements of payment on due date. The delayed payment of the supplies will cause the debit of bank interests. When payments are not made on the agreed due date, we reserve the right to stop the deliveries and the orders already approved. It is pointed out that no payment can be differed in case of contestation.

3 - **DELIVERY TERMS:** the delivery terms are approximate and not binding since they depend on the goods available at the moment. Our non-observance of the delivery terms is due to lack of raw materials, machine failures, strikes, lock outs, transport interruption or delay.

4 - **PACKAGING:** packaging is incorporated into the list prices; they are carried out by specialized personnel. However, the Giulini company declines all responsibility if the packaging is tampered with or modified after shipping from our warehouse.

5 - **TRANSPORT:** the goods travel at the buyer's own risk, even if the forwarding iscarried out carriage free; the company declines all responsibility for delays, failures, breakage, shortage that occur during transport. It's up to the buyer to make complaints to the forwarder, even if the latter has been chosen by the fir m Giulini. The company reserves the right to debit the Customer the additional charges at cost transport (ex. stops, unloading operations of parts, etc.) if paid to the forwarder.

6 - **RESPONSIBILITY:** all our products are tested and controlled with accuracy. Our responsibility on the material quality is limited, by authority received, to accept returns, free of charge, of faulty parts for their replacement, without paying any damage claims. We are not responsible if the materials we provide are damaged. We exclude any compensation for direct or indirect damages caused by the installation of faulty materials. The buyers are not allowed to make further works on our products. We will not accept returns if we have not authorised them. The fi gures of our catalogues and leaf ets intend to show and represent the articles one by one and therefore there is no obligation of exact execution. The details, the measures and the weights indicated are approximate.

So we decline all responsibility for what has been mentioned above and as a result we will not acknowledge claims for any kind of damages.

7 - **CLAIMS:** no claims are accepted after eight days from the reception of the goods. When this term has elapsed, the goods are intended regularly accepted. All the claims fall under the competence of the Court of Borgomanero and Novara even if the orders have been delivered elsewhere.

Statements, binding obligations or guarantees undertaken by our employees, agents or representatives, which do not result from these general terms of sale or from offi cial documents undsigned by the Company, have no validity and are not acknowledged by us. Conditional sale - The delivered goods remains at the Supplier's conditional right of domain until the payment.

8 - **WARRANTY:** All our products are guaranteed

- 5 years for casting, molding, sealing and porosity defects
- 5 years for defects on ceramic disc cartridges and screws
- 5 years for chrome defects (only if maintenance and cleaning are carried out adequately and continuously as indicated below).

- 2 years for defects in different finishes (only if maintenance and cleaning are carried out adequately and continuously as indicated below).

9 - **WARRANTY EXCLUSIONS:** the guarantee is not valid in the following cases:

- Improper use of the product or tampering by unauthorized personnel without the prior consent of the company.
- Deterioration or malfunction due to incorrect assembly
- Deterioration due to normal wear of the mechanisms (gaskets, o-rings, ceramic cartridges, ceramic screws, aerators, etc...)
- Presence of water with high limestone content.
- Deterioration due to impurities or foreign bodies in the water (limestone, sand, filings)

- Exposure of the product to temperatures that are too low (-0° C) or too high (+80° C).

- Cleaning with unsuitable products such as: detergents, abrasives, solvents, chemical agents, substances based on muriatic acid, ammonia, acetone, bleach, household acids, various disinfectants, straws and/or rough and/or metallic sponges which could irreparably ruin the surface.

10 - **MODE:** the buyer must check the products immediately after their arrival at the agreed delivery location and, if he detects a lack of quality and/or poor functioning of the product, he must promptly notify Rubinetteria Giulini Giovanni Srl and/or the distributor in writing. /authorized dealer from whom it was purchased, indicating in detail the disputed non-conformities and attaching a document proving the date of purchase. The warranty obliges us to replace the parts deemed defective by us, which must arrive at our factory free of charge, but not to any compensation or reimbursement of expenses.

11 - **CLEANING AND MAINTENANCE:** to keep the beauty of the taps purchased unchanged over time, it is necessary to observe some rules regarding their cleaning.

YES: We recommend cleaning the surface of the product daily and exclusively with a soft cloth and warm water and using a neutral liquid soap. We also recommend never delaying the drying of any drops or deposits of water on the product, which could lead to the formation of limescale deposits that are difficult to remove.

YES: For perfect maintenance of the product, we recommend periodically cleaning the aerator filter from any impurities and/ or limescale encrustations.

YES: We recommend, before installation, to clean the pipes of any residue and to apply under-sink taps with a built-in filter.

NO: Cleaning with unsuitable products such as: detergents, abrasives, solvents, chemical agents, substances based on muriatic acid, ammonia, acetone, bleach, household acids, various disinfectants, straws and/or rough and/ or metallic sponges which they could irreparably damage the surface.

AVOID contact of the finish with toiletries or chemicals, building materials (cement, adhesives, etc.), lubricants and sealants (glues, silicones, etc.);

NEVER INSTALL products in unventilated rooms with:

- high exhalations of drying chemicals (glues, silicones, etc.),
- vapours of various kinds,
- fumes from drained siphons,
- acid atmosphere,
- high salinity levels in the air;

IMPORTANT: Continuous failure to carry out adequate daily maintenance and cleaning, use of unsuitable cleaning products and failure to comply with the above-mentioned requirements will result in the warranty on the finishes being invalidated.

This guarantee from Rubinetteria Giulini Giovanni Srl is without prejudice to the rights of the buyer with respect to the provisions of Legislative Decree no. 206/2005 regarding the guarantees owed by the seller to the consumer. Further responsibilities of any kind and for any reason will not apply except as established by Legislative Decree no. 206/2005

This catalogue invalidates and replaces all previous catalogues.

FR - CONDITIONS GENERALES

Au moment du confériment de l'ordre le Client s'engage à accepter tous conditions générales de vente et de livraison ci-dessous.

1 – **PRIX:** tous prix sont entendus pour livraison départ notre usine de Pugno. Les prix du catalogue peuvent être modifiés et il ne sont pourtant contraignant pour le vendeur. La validité des commandes adressées à Giulini Giovanni n'importe comment, est soumise à l'envoi par notre siege d'une confirmation. 1.2 - **COMMANDES:** les commandes sont expédiées sous réserve

de disponibilité et il est également possible envoi partiel. Pour les commandes sous € 200,00 sera facturé 25,00 € pour les frais de traitement et de facturation.

2 – **REGLEMENT:** les dates de paiement indiquées sur la facture sont péremptoires: toutes variations des délais de paiement seront refusées par le vendeur sauf en cas d'une approvation preventive écrite de la part de la Direction de Giulini Giovanni sn.c. Le paiement est entendu libératoire solement dans le cas qu'il soit effectué chez notre usie à Pugno ou en cas d'une confirmation écrite de Giulini Tous les retards sur les paiements convenus donnent le droit au vendeur de charger au client les frais des intérêts bancaires. Le vendeur a la faculté de suspendre les expéditions au annuler les commandes dans le cas de clients défaillants. Le client n'a pas le droit de différer le paiement n'importe quelque soit la contestation.

3 – **DELAIS:** les dates de livraison doivent être considérées comme indicatives et sauf au cas de force majeure.

Le retard d'une livraison ne donne pas au client d'annuler la commande ou de réclamer de dédommagement.

4 – **EMBALLAGE:** l'emballage est intégré aux prix catalogue y; ils sont effectués par du personnel spécialisé. Cependant, la société Giulini décline toute responsabilité si l'emballage est altéré ou modifié après l'expédition depuis notre entrepôt.

5 – **TRANSPORT:** les marchandises sont acheminées aux risques et perilles du client meme dans le cas des ventes Franco Lieu de destination. La responsabilité du vendeur cesse au moment ou la merchandise est livré au vecteur; nous ne sommes pourtant responsables pour retards, anomalies ou manques que sont vérifiés pendant le transport. Tout reclamation devront être présentées directement au transporteur. L'usine se reserve le droit de charger au client toutes autres frais concernant le transporte (arrêts, étages,...)

6 – **RESPONSABILITE':** notre responsabilité pour la qualité des produits est limité, soumise à l'envoi par notre siege d'une confi mation, à l'acceptation du retour de la merchandise, Franco notre usine. Nous ne pouvons pas accepter aucune responsabilité en cas des produits forcés. Nous n'acceptons aussi aucune demande de remboursement pour dommages provoqués de l'installations d'un produit défectueux. Les photos de nos produits sur tous catalogues, depliant, etc,... montrent les articles individuels et ne représentent pas un engagement d'exécution fi dèle.

7 – **RECLAMATION:** le Client est tenu àà verifi er la qualité et les conditions des matériaux au moment de la reception est nous n'acceptons aucune reclamation après 8 jours de la date de reception de la marchandise. Toutes contestations seront referées au Tribunal de Borgomanero et Novara. Les declarations, les premisses ou les garanties des employés, des agents, ne sont pas d'engagement pour Giulini Giovanni snc. Reserve de propriété. La merchandise consigné est pas encore réglé reste de propriété du vendeur.

8 – **GARANIE:** tous nos produits sont garantis

- 5 ans pour les défauts de fonderie, de moulage, d'étanchéité et de porosité

- 5 ans en cas de défauts sur les cartouches de disques en céramique et les vis

- 5 ans pour les défauts du chrome (uniquement si l'entretien et le nettoyage sont effectués de manière adéquate et continue comme indiqué ci-dessous)

- 2 ans pour les défauts des différentes finitions (uniquement si l'entretien et le nettoyage sont effectués de manière adéquate et continue comme indiqué ci-dessous)

9 - **EXCLUSIONS DE GARANTIE:** la garantie n'est pas valable dans les cas suivants:

Utilisation inappropriée du produit ou altération par du personnel non autorisé sans l'accord préalable de l'entreprise. Détérioration ou dysfonctionnement dû à un mauvais montage Détérioration due à l'usage normale des mécanismes (joints, joints toriques, cartouches céramiques, vis céramiques, aérateurs, etc...)

- Présence d'eau à forte teneur en calcaire.

- Détérioration due aux impuretés ou corps étrangers présents dans l'eau (calcaire, sable, limaille)

- Exposition du produit à des températures trop basses (-0°C) ou trop élevées (+80°C).

- Nettoyage avec des produits inadaptés tels que : détergents, abrasifs, solvants, agents chimiques, substances à base d'acide muriatique, ammoniacque, acétone, eau de javel, acides ménagers, désinfectants divers, pailles et/ou éponges rugueuses et/ou métalliques qui pourraient abîmer irrémédiablement le surface.

10 - **MODE:** l'acheteur doit vérifier les produits immédiatement après leur arrivée au lieu de livraison convenu et, s'il détecte un manque de qualité et/ou un mauvais fonctionnement du produit, il doit en informer immédiatement par écrit Rubinetteria Giulini Giovanni Srl et/ou le distributeur. /revendeur agréé auprès duquel il a été acheté, en indiquant de manière détaillée les non-conformités litigieuses et en joignant un document prouvant la date d'achat. La garantie nous oblige à remplacer les pièces jugées défectueuses par nos soins, qui doivent parvenir à notre usine gratuitement, mais sans aucune compensation ni remboursement de frais.

11 - **NETTOYAGE ET ENTRETIEN**

Pour que la beauté des robinets achetés reste inchangée dans le temps, il est nécessaire d'observer quelques règles concernant leur nettoyage.

OUI : Nous recommandons de nettoyer quotidiennement et exclusivement la surface du produit avec un chiffon doux et de l'eau tiède et d'utiliser un savon liquide neutre. Nous recommandons également de ne jamais retarder le séchage d'éventuelles gouttes ou dépôts d'eau sur le produit, ce qui pourrait entraîner la formation de dépôts calcaires difficiles à éliminer.

OUI : Pour un entretien parfait du produit, nous recommandons de nettoyer périodiquement le filtre de l'aérateur de toutes impuretés et/ou incrustations de calcaire.

OUI : Nous recommandons, avant l'installation, de nettoyer les tuyaux de tout résidu et d'installer des robinets sous évier avec filtre intégré.

NON : Nettoyage avec des produits inadaptés tels que :

détergents, abrasifs, solvants, agents chimiques, substances à base d'acide muriatique, ammoniacque, acétone, eau de javel, acides ménagers, désinfectants divers, pailles et/ou éponges rugueuses et/ou métalliques qui pourraient irrémédiablement endommager la surface.

ÉVITER tout contact de la finition avec des produits de toilette ou des produits chimiques, des matériaux de construction (ciment, adhésifs, etc.), des lubrifiants et des produits d'étanchéité (colles, silicones, etc.) ;

NE JAMAIS INSTALLER les produits dans des pièces non ventilées avec :

- fortes émanations de produits chimiques de séchage (colles, silicones, etc.),

- des vapeurs de différentes natures,

- fumées des siphons drainés,

- atmosphère acide,

- des valeurs de salinité élevées dans l'air ;

IMPORTANT : L'absence continue d'entretien et de nettoyage quotidiens adéquats, l'utilisation de produits de nettoyage inadaptés et le non-respect des prescriptions ci-dessus entraînent l'annulation de la garantie sur la finition.

Cette garantie de Rubinetteria Giulini Giovanni Srl est sans préjudice des droits de l'acheteur en ce qui concerne les dispositions du décret législatif n. 206/2005 concernant les garanties dues par le vendeur au consommateur. D'autres responsabilités de toute nature et pour quelque raison que ce soit ne s'appliqueront pas, sauf dans les cas prévus par le décret législatif n. 206/2005

Le catalogue présent annule et il remplace tous les précédents.

DE - ALLGEMEINE VERKAUFSBEDINGUNGEN

Aufträge und getroffene Vereinbarungen bedürfen zur Rechtswirksamkeit unserer schriftlichen Bestätigung.

1 - **PREISE:** die Preise, Daten, Masse, Charakteristiken y Artikel, die in Katalogen, Prospekten, Listen, Rundschreiben angeführt sind, sind unverbindlich und können , ohne Benachrichtigung, jederzeit abgeändert werden. Für eine Verbindlichkeit, benötigen sie unsere ausdrückliche Bestätigung.

1.2 - **BESTELLUNGEN:** giulini ha das Recht, mit Voll-oder Teillieferungen vor, je nach Lager und Verfügbarkeit in der Produktion. Bei Bestellung von weniger als 200,00 € werden wir 25,00 € als Handhabung und Abrechnung zu verrechnen.

2 - **ZAHLUNG:** alle Zahlungen müssen an unserem Firmensitz, wenn nicht anders vereinbart, erfolgen. Dies gilt auch bei Zahlung mit Tratten oder anderen Bezahlungsformen. Im Falle einer Ratenzahlung, wird bei nicht einhalten des Zahlungstermins der gesamte Restbetrag sofort fällig. Dieser Betrag wird mit Verzugszinsen und Geldabwertungs-Ausgleich ISTAT der Lebenssteuerung, gemäss dem Index von der Handelskammer NOVARA belastet. Eventuelle Streitfragen unterliegen dem italienischen Gesetz. Das einzig zuständige Gericht ist das Amtsgericht in Verbania.

3 - **LIEFERUNGEN:** die angegebene Lieferzeit in unseren Angeboten oder Bestellungen ist nicht verbindlich, sie kann sich durch außerordentlichen Vorkommnissen, hervorgerufen durch höherer Gewalt, wie Brand, Überschwemmung, Streik, usw. verschieben.

4 - **VERPACKUNG:** die Verpackung ist in den Listenpreisen enthalten; sie wird von Fachpersonal durchgeführt. Die Firma Giulini lehnt jedoch jede Verantwortung ab, wenn die Verpackung nach dem Versand aus unserem Lager manipuliert oder verändert wird.

5 - **TRANSPORT:** sind keine anderweitigen Vereinbarungen getroffen worden, erfolgt die Lieferung ab unserem Werk, Transportkosten und -Risiken gehen zu Lasten des Kunden. Von uns aus, wenn nicht ausdrücklich gewünscht, wird keine Transportversicherung abgeschlossen. Wird die vom Kunden gewünschte Versicherung von uns abgeschlossen, werden die Unkosten in Rechnung gestellt.

6 / 7 - **MÄNGEL UND REKLAMATION:** unsere Produkte unterliegen einer strengen Qualitätskontrolle und haben eine Garantiezeit von 5 (fünf) Jahren ab Verkaufsdatum. Die Garantie beinhaltet den Austausch der defekten Teile, welche vorab an uns zurückgeschickt werden müssen. Eventuelle zusätzliche Schadenforderungen sind ausgeschlossen. Technische Mängel sowie Qualitätsmängel müssen uns schriftlich innerhalb von 8 (acht) Tagen nach Erhalt der Ware mitgeteilt werden. Nach Überprüfung der Ware wird diese, wenn berechtigt, durch einer Ersatzlieferung ersetzt. GIULINI haftet nur für Mängel und Defekte, welche bei sachgemäßen Einsatz und Handhabe der Ware auftreten. Für entstandenen Schaden durch unsachgemäßer Montage oder Benutzung, lehnen wir jegliche Verantwortung ab. Rücksendung von Ware darf nur nach vorheriger Vereinbarung erfolgen.

8 - **GARANIE:**alle unsere Produkte sind garantiert

- 5 Jahre für Gieß-, Form-, Dicht- und Porositätsfehler

- 5 Jahre für Defekte an Keramikscheibenkartuschen und Oberteileventil

- 5 Jahre für Chromfehler (nur bei ordnungsgemäßer und kontinuierlicher Pflege und Reinigung wie unten angegeben)

- 2 Jahre für Fehler an anderen Oberflächen (nur bei ordnungsgemäßer und kontinuierlicher Pflege und Reinigung, wie unten angegeben)

9 - **GARANTIEAUSSCHLÜSSE**

Die Garantie ist in den folgenden Fällen nicht gültig: Unsachgemäße Verwendung des Produkts oder Veränderung durch nicht autorisiertes Persona ohne vorherige Zustimmung des Unternehmens.

- Verschlechterung oder Fehlfunktion durch falsche Montage

- Verschlechterung durch normalen Verschleiß der Mechanismen (Dichtungen, O-Ringe, Keramikkartuschen, Oberteileventile, Perlatoren usw.)

- Vorhandensein von Wasser mit hohiem Kalkgehalt.

- Verschlechterung aufgrund von Verunreinigungen oder Fremdkörpern im Wasser (Kalk, Sand, Späne)

- Ausstellung des Produkts bei zu niedrigen (-0° C) oder zu hohen (+80° C) Temperaturen.

- Reinigung mit ungeeigneten Produkten wie: Reinigungsmittel, Scheuermittel, Lösungsmittel, chemische Mittel, Substanzen auf Basis von Salzsäure, Ammoniak, Aceton, Bleichmittel, Haushaltsäuren, verschiedene Desinfektionsmittel, Strohhalmc und/oder raue und/oder metallische Schwämme, die die Oberfläche irreparabel beschädigen könnten.

10 - **MODUS:** der Käufer ist verpflichtet, die Produkte sofort nach ihrer Ankunft am vereinbarten Lieferort zu prüfen und, falls er einen Qualitätsmangel und/oder eine Funktionsstörung des Produkts feststellt, Rubinetteria Giulini Giovanni Srl und/ oder den Vertragshändler, bei dem er das Produkt gekauft hat, unverzüglich schriftlich zu benachrichtigen, wobei er die beanstandeten Mängel genau angeben und ein Dokument zum Nachweis des Kaufdatums beifügen muss.

Die Garantie verpflichtet uns zum Ersatz von Teilen, die als defekt erachtet werden und die bei unserem Werk frachtfrei eintreffen müssen, nicht aber zu irgendeinem Schadenersatz oder einer Aufwandsentschädigung.

11 - **REINIGUNG UND PFLEGE:** um die Schönheit der gekauften Armaturen auf Dauer zu erhalten, ist es notwendig, bestimmte Regeln bei der Reinigung zu beachten.

JA : Wir empfehlen, die Oberfläche des Produkts täglich und, ausschließlich mit einem weichen Tuch, lauwarmem Wasser und einer neutralen Flüssigseife zu reinigen. Wir empfehlen außerdem, das Trocknen von Wassertropfen oder - ablagerungen auf dem Produkt niemals hinauszuzögern, da dies zur Bildung von Kalkablagerungen führen kann, die nur schwer zu entfernen sind.

JA: Für eine perfekte Produktpflege empfehlen wir, den Luftspruderfilter regelmäßig von eventuellen Verunreinigungen und/oder Kalkablagerungen zu reinigen.

JA: Wir empfehlen, vor der Installation die Rohre von Rückständen zu reinigen und Eckventile mit eingebautem Filter zu verwenden.

NEIN: Reinigung mit ungeeigneten Produkten wie: Reinigungsmittel, Scheuermittel, Lösungsmittel, chemische Mittel, Substanzen auf Basis von Salzsäure, Ammoniak, Aceton, Bleichmittel, Haushaltsäuren, verschiedene Desinfektionsmittel, Stroh und/oder raue und/oder metallische Schwämme, die die Oberfläche irreparabel beschädigen könnten

Vermeiden sie den Kontakt der Oberfläche mit Toilettenartikeln oder Chemikalien, Baumaterialien (Zement, Klebstoffe usw.), Schmiermitteln und Dichtungsmitteln (Klebstoffe, Silicone usw.);

INSTALLIEREN SIE NIEMALS Produkte in unbelüfteten Räumen mit:

- starke Rauchenentwicklung durch trocknende Chemikalien (Klebstoffe, Silicone usw.),
- Dämpfe verschiedener Art,
- Dämpfe aus abgelassenen Siphons,
- saure Atmosphäre,
- hohe Salzgehalte in der Luft;

averías, rupturas, faltas que se verifi caran durante el transporte. El comprador tiene que presentar sus reclamaciones al transportador, aunque éste haya sido escogido por la empresa Giulini. La Compañía misma se reserva la facultad de imputar al cliente los costes adicionales al precio de coste del transporte (ej. estadias, operaciones de descarga particulares, etc.) eventualmente pagados al agente de transporte.

6 - RESPONSABILIDAD: todos nuestros artículos son probados y controlados cuidadosamente. Nuestra responsabilidad respecto a la calidad del material se limita, previa nuestra autorización, a aceptar la restitución, franco de parte, de piezas que sean defectuosas para disponer su sustitución, sin deber pagar ninguna indemnización. Además no podemos aceptar ninguna responsabilidad si los materiales que suministramos resultaran manumetidos. Cualquier tipo de indemnización por daños directos o indirectos causados por la puesta en obra de material defectuoso está excluida. Está absolutamente prohibido a los compradores efectuar cualquier trabajo ulterior a los productos de nuestra producción. No recibemos mercancía restituída si no será autorizada por nosotros. Las ilustraciones de nuestros catálogos y folletos tienen el fi n de demostrar y representar los artículos y luego no constituyen obligación de fi el ejecución. Los detalles, las medidas y los pesos indicados se deben considerar aproximativos. Por lo tanto no tenemos ninguna responsabilidad por lo que concierne lo indicado arriba y por consecuencia no aceptaremos solicitudes por daños de cualquier tipo.

7 - RECLAMACIÓN: no se aceptan reclamaciones después de ocho días desde el recibo de la mercancía que, transcurrido este término, se entiende defi nitivamente aceptada y regular. Para cualquier contestación es siempre competente el tribunal de Borgomanero y Novara aunque los pedidos hayan sido enviados a otro lugar. No tienen ningún valor y no reconocemos declaraciones, declaraciones de empeño o garantías de cualquier tipo, que nuestros dependientes, agentes o representantes suscriban, que no resulten en las presentes condiciones generales de venta o en actas ofi cialmente suscritas por la Compañía. Reserva de propiedad - La mercancía entregada permanece en el dominio reservado de la empresa suministradora hasta que el pago haya sido efectuado.

8 - GARANTIE: Todos nuestros productos están garantizados - 5 años para defectos de fundición, moldeado, sellado y porosidad - 5 años para defectos en cartuchos de discos cerámicos y tamillos - 5 años para los defectos de cromado (sólo si el mantenimiento y la limpieza se realizan de forma adecuada y continua, como se indica a continuación) - 2 años para defectos en otros acabados (sólo si el mantenimiento y la limpieza se realizan de forma adecuada y continua, como se indica a continuación).

9 - EXCLUSIONES DE LA GARANTÍA: la garantía no es válida en los siguientes casos:

- Uso inadecuado del producto o manipulación por parte de personas no autorizadas.

sin el consentimiento previo de la empresa.

- Deterioro o mal funcionamiento debido a un montaje incorrecto - Deterioro debido al desgaste normal de los mecanismos (juntas, juntas tóricas, cartuchos cerámicos, tamillos cerámicos, aireadores, etc.)

- Presencia de agua con alto contenido en caliza.

- Deterioro debido a impurezas o cuerpos extraños en el agua (piedra caliza, arena, limaduras)

- Exposición del producto a temperaturas demasiado bajas (-0° C) o demasiado altas (+80° C).

- Limpieza con productos inadecuados como: detergentes, abrasivos, disolventes, agentes químicos, sustancias a base de ácido muriático, amoníaco, acetona, lejía, ácidos domésticos, desinfectantes diversos, paño y/o esponjas rugosas y/o metálicas que puedan dañar irreparablemente la superficie.

10 - VIAS: el comprador deberá controlar los productos inmediatamente después de su llegada al lugar de entrega acordado y, si detectara una falta de calidad y/o un mal funcionamiento del producto, deberá notificarlo inmediatamente por escrito a Rubinetteria Giulini Giovanni Srl y/o al distribuidor/minorista autorizado al que se lo compró, indicando detalladamente las faltas de conformidad impugnadas y adjuntando un documento que acredite la fecha de compra.

La garantía nos compromete a la sustitución de las piezas consideradas defectuosas, que deberán ser recibidas por el nuestro establecimiento puerto franco, pero no a ninguna indemnización o reembolso de gastos.

11 - LIMPIEZA Y MANTENIMIENTO: para mantener la belleza de los grifos adquiridos a lo largo del tiempo, es necesario observar algunas normas relativas a la limpieza de los mismos.

St: Recomendamos limpiar la superficie del producto diario y exclusivamente con un paño suave y agua tibia y un jabón líquido neutro. Asimismo, recomendamos no demorar nunca el secado de las gotas o depósitos de agua sobre el producto, que podrían provocar la formación de depósitos calcáreos difíciles de eliminar.

St: Para un perfecto mantenimiento del producto, recomendamos limpiar periódicamente el filtro aireador de impurezas y/o depósitos calcáreos.

St: Recomendamos, antes de la instalación, limpiar las tuberías de cualquier residuo y montar grifos bajo lavabo con filtro incorporado.

NO: Limpieza con productos inadecuados como: detergentes, abrasivos, disolventes, agentes químicos, sustancias a base de ácido muriático, amoníaco, acetona, lejía, ácidos domésticos, desinfectantes diversos, paño y/o esponjas rugosas y/o metálicas que puedan dañar irreparablemente la superficie.

EVITE el contacto del acabado con productos de aseó o químicos, materiales de construcción (cemento, adhesivos, etc.), lubricantes y selladores (colas, siliconas, etc.);

NUNCA INSTALE productos en habitaciones sin ventilación con:

- humos elevados procedentes de productos químicos de secado (colas, siliconas, etc.),
- vapores de diversos tipos,
- humos de los sifones drenados,
- atmósfera ácida,
- altos valores de salinidad en el aire;

IMPORTANTE: La falta continuada de un mantenimiento y limpieza diarios adecuados, el uso de productos de limpieza inadecuados y el incumplimiento de los requisitos mencionados anteriormente

invalidarán la garantía del acabado.

La presente garantía de Rubinetteria Giulini Giovanni Srl no afecta a los derechos del comprador con respecto a lo establecido por el D.Lgs n 206/2005 relativo a las garantías debidas por el vendedor al consumidor. Otras responsabilidades de cualquier tipo y por cualquier motivo no serán válidas excepto en lo establecido por el D.Lgs n 206/2005 w.

El presente catálogo anula y sustituye todos los precedentes.

RU - ОБЩИЕ УСЛОВИЯ ПРОДАЖИ

При подаче заказа Клиент полностью и беспрекословно соглашается на все условия продажи и поставки Компании, перечисленные дальше.

1 - ЦЕНЫ: Указанные цены являются ценами франко на нашем предприятии в Поньо. Цены, указанные в наших прайс-листах могут подлежать изменению и не являются обзующими. Оформленный заказ может считаться действительным только при условии, что был нами подтвержден.

1.2 – ЗАКАЗЫ: Заказ может считаться действительным только при условии, что был принят нами путем подтверждения заказа (в том числе вербального подтверждения) Заказы выполняются при условии наличия, возможна частичная поставка товара К заказам, стоимостью которых не превышает € 200,00, добавляется дополнительная плата € 25,00 за расходы на фактурирование

2 - ОПЛАТА: Сроки оплаты, указанные в фактуре, считаются категорически: какое-либо изменение, если оно не было предварительно оговорено, принято не будет. Освобождаются от обязательств исключительно оплаты фактур, выпущенных для места, где расположена наша Компания, т.е. г. Поньо, если это предусмотрено особыми договоренностями. Несвоевременная оплата поставок приведет к опате штрафа в виде банковского процента. В случае обнаружения невыполненных своевременно оплат, мы имеем право на прекращение поставок и выполнения уже принятых заказов. Шлещим уточнить, что ни одна оплата не сможет быть продлена в случае оспаривания.

3 – СРОКИ ПОСТАВКИ: Сроки поставки являются приблизительными и необязательными, учитывая то обстоятельство, что они зависят от актуальных возможностей. Несостоявшееся соблюдение сроков с нашей стороны является следствием непредвиденных нехватки сырья, поломки аппаратуры, забастовок, локаутов, задержек перевозки.

4 – УПАКОВКА: Упаковка: стоимость упаковки включена в цену товара; упаковку осуществляет квалифицированный персонал. Однако компания Giulini снимает с себя всякую ответственность за повреждения, возникшие вследствие вскрытия или изменения упаковки после отгрузки с нашего склада.

5 - ТРАНСПОРТИРОВКА: Перевозка товара осуществляется на страх и риск заказчика, хоть отправка происходит с самого предприятия. Компания не берет на себя ответственность за задержки, поломки, нехватки, если принятой таковых стали условия перевозки. Потенциальные оспаривания заказов должен предвьявлять компания перевозчику, даже если последняя выбирается компанией Giulini. Сама компания оставляет за собой право начисления дополнительных расходов к стоимости перевозки (напр., простой, особые операции погрузки и т.п.), в случае если таковые предусмотрены перевозчиком.

6 - ОТВЕТСТВЕННОСТЬ: Вся продукция подлежит тщательному контролю и всевозможным функциональным испытаниям. Наша ответственность за качество материала ограничивается приемом возврата в порто-франко, единицы товара, которая была определена как бракованная с последующей ее заменой. Возмещение убытков не предусмотрено. Кроме того, мы не берем на себя ответственность за те поставленные нами товары, которые были вскрыты. Мы исключаем какую-либо компенсацию за прямой и непрямой ущерб в следствии введения в эксплуатацию какого-либо бракованного товара. Покупателю запрещено выполнять какую-либо дополнительную обработку на товарах нашего производства. Товар подлежащий возврату не будет нами принят без предварительного на то разрешения с нашей стороны. Иллюстрации в наших каталогах и брошюрах призваны показать отдельные детали и, потому, их точное выполнение не является обязательным. Указанные характеристики, размеры и вес являются приблизительными. Следовательно, мы не берем на себя ответственность касательно вышеуказанного и не сможем принять пререкания по поводу такого рода брака.

7 - ОСПАРИВАНИЕ: Не принимаются оспаривания по истечению восьми дней после получения товара (по истечению данного срока товар считается принятым). Компетентным органом касательно какого-либо оспаривания является Суд Боргоманеро и Новары. Какого-либо рода заявления, обязательства или гарантии предоставленные нашими подчиненными, агентами или представителями не имеют никакой юридической ценности и нами не признаются, если непредвиденны Общими условиями продажи или актами, официально подписанными нашим Обществом. Оставление за собой права собственности – Поставленный товар является собственностью Поставщика до момента его оплаты.

8- ГАРАНТИЯ: Вся продукция имеет гарантию

- 5 лет гарантии на дефекты млья, формовки, герметизации и пористости

5 лет гарантии на дефекты керамических картриджей и вентов

- 5 лет гарантии на поверхности в цвете хром при условии надлежащего и регулярного ухода, согласно прилагаемым инструкциям.

- 2 года гарантии на поверхности в других цветах при условии надлежащего и регулярного ухода, согласно приведенным ниже рекомендациям по уходу.

9 - Гарантийные исключения: Гарантия не распространяется на следующие случаи:

Неправильное использование изделия или установка, технические обслуживание неспециализированным персоналом без предварительного согласия на это фабрикой

Износ или неисправность из-за неправильной сборки.

Естественный износ уплотнений (таких как прокладки, кольца и сальники) в процессе эксплуатации.

керамических картриджей, керамических вентов, аэраторов и т.п.

Использование с водой с высоким содержанием извести.

Износ из-за загрязнений или посторонних предметов в воде (известняк, песок, металлическая стружка).

Воздействие на изделие слишком низких (-0°С) или слишком высоких (+80°С) температур.

Чистка изделия несовместимыми продуктами, такими как моющие средства, абразивы, растворители, химические вещества, вещества на основе соляной кислоты, аммиак, ацетон, отбеливатель, бытовые кислоты, различные дезинфицирующие средства, соломненные и/ или грубые и/или металлические губки, которые могут безвозвратно повредить поверхность.

10 - ПРОЦЕДУРЫ: Покупатель обязан проверить товар немедленно после его прибытия в согласованное место доставки. В случае обнаружения недостатков качества и/или ненадлежащего функционирования товара, покупатель

Гарантия обязывает нас заменить детали, которые мы признаем дефектными, при условии их доставки до фабрики

но без возмещения каких-либо дополнительных расходов.

11 - ЧИСТКА И ОБСЛУЖИВАНИЕ

Для того, чтобы сохранить первоначальную красоту приобретенных смесителей, необходимо соблюдать некоторые правила по уходу за ними.

ДА: Мы рекомендуем ежедневно очищать его поверхность мягкой тканью и теплой водой с добавлением нейтрального жидкого мыла. Также не следует оставлять на поверхности сохнуть капли или отложения воды, так как это может привести к образованию трудноудаляемого известкового налета.

ДА: Для обслуживания изделия мы рекомендуем периодически очищать фильтр аэратора от любых загрязнений и/или известкового налета

ДА: Перед монтажем прочистите трубы от любых загрязнений и установите фильтры

НЕТ: Не использовать для чистки следующие средства, тк они могут повредить поверхность: моющие средства, абразивы, растворители, химические вещества, средства на основе соляной кислоты, аммиак, ацетон, отбеливатель.

ИЗБЕГАЙТЕ контакта поверхности с туалетными принадлежностями, химическими веществами, строительными материалами (цемент, клеи и т.п.), а также смазочными материалами и герметиками (клеи, силиконы и т.п.).

НИКОГДА НЕ Устанавливайте изделия в непроветриваемых помещениях, где присутствуют:

- высокие выделения сохнувших химических веществ (клеи, силиконов и т.п.).

- пары различного происхождения,

испарениям из пустых сифонов,

- атмосфера с повышенной кислотностью

- высокое содержание соли в воздухе

ВАЖНО: Постоянное невыполнение надлежащего технического обслуживания и чистки, использование неподходящих чистящих средств и несоблюдение вышеупомянутых требований приведут к аннулированию гарантии.

Гарантия от компании Rubinetteria Giulini Giovanni Srl не ограничивает права покупателя, предусмотренные Законодательным декретом № 206/2005 относительно гарантий, предоставляемых продавцом потребителю. Компания не несет никаких дополнительных обязательств помимо тех, что установлены Законодательным декретом № 206/2005.

Данный каталог аннулирует и заменяет все предыдущие.



Rubinetteria Giulini Giovanni srl

Via Salvo D'Acquisto, 22

28076 Pogno (No) Italy

Tel. +39 0322 97157

www.giulini.it

info@giulini.it

Vendite Italia: italia@giulini.it / Tel. +39 0322 97157

Vendite Export: export@giulini.it / Tel. +39 0322 97057